

Popovicsné Molnár Andrea

Lass-Bárány Erika

Kovácsné Koncz Éva

MÓDSZERTAN

„ÚJRA HANGOLVA”

Módszertani ajánlások ének-zene órára

feladatok, játékok

Lektorálta: dr. Antal-Lundström Ilona

Felelős szerkesztő: dr. Janurik Márta

MTA-SZTE Ének-Zene Szakmódszertani Kutatócsoport

A kiadvány elkészítését a Magyar Tudományos Akadémia Tantárgypedagógiai Kutatási Programja támogatta.

ISBN 978-963-508-970-3

Tartalomjegyzék

Bevezetés	4
Módszertani ajánlások énekórára	
I. A Zenesziget applikáció alkalmazása a tanítási órákon	7
Feladatlapok a Zeneszigethez.....	9
Hangszerek I.	9
Hangszerek II.	11
Hangszerek III.	13
Hangszerek IV.	15
Bartók Béla: Este a székelyeknél.....	17
Pachelbel: Kánon.....	19
W. A. Mozart művei.....	21
C. Saint-Saëns: Állatok farsangja.....	23
Éliás, Tóbiás (szolmizálás gyakorlása).....	27
Vonóegyüttesek.....	29
A nyújtott ritmus gyakorlása (Sárga csikó).....	31
Sárga csikó – Nyújtott ritmus gyakorlása negyedik osztályban.....	33
Szimfonikus zenekar 6. osztály.....	34
II. Komplex feladatsorok	36
Hangszerek – Mozart	36
Mozart és a Varázsfuvola	38
Pál, Kata, Péter.....	40
Prokofjev: Péter és a farkas	42
Zenetörténet: barokk és klasszikus zeneszerzők	44
Vivaldi: A négy évszak	46
III. Digitális feladatötletek.....	48
Rhythm Teacher	48
LearningApps	50
Musicators	52
Redmenta	53
Kahoot	54

IV. A tanítási órákon alkalmazható drámajátékok, munkaformák	
Drámajátékok a tanulás szolgálatában)	56
V. Óravázlat javaslatok	70
Alsó szó tanítása, Házasodik a motolla	71
Árkot ugrott a szúnyog	73
Házasodik a tücsök	75
Által mennék én a Tiszán	77
Csillagok, csillagok	82
Erdő, erdő, erdő	84
Szépen úszik a vadkácsa	86
Népdalokról tanultak összegzése.....	88
Zenetörténeti óra – 6. évfolyam összegezés	93
Zenetörténeti óra - Erkel: Hunyadi László	100
VI. Egyéb	104
Óratervek a digitális oktatáshoz	104
Hej, tulipán	104
Legyél te is hangszerkészítő!	105
Legyél te is népdalgyűjtő!	105
Megtartam egy szúnyogot	106
Régi táncdal	107
Zenetörténet: őskor, ókor zenéje	108
Chopin: g-moll mazurka, Aranyosom	109
Kiegészítő feladatlapok	110
Tájékozódás a vonalrendszerben	110
Irodalomjegyzék.....	112

Bevezetés

Rajtunk, ének-zenetanárokon kívül talán kevesebben gondolkodnak el azon, milyen fontos tantárgy az ének-zene. Amellett, hogy sok diák számára ezek az órák a klasszikus zenével való megismerkedésnek szinte egyetlen lehetőségét nyújtják, egy jól megtartott énekórán számos olyan alapkészséget fejlesztünk folyamatosan, amelyek a tanulás más területein is fontosak. Ugyanakkor, megfelelő módszerekkel sokat tehetünk az önálló tanulás képességeinek megalapozásáért is.

A korszerű pedagógia alapja az élményközpontú nevelés és a hatékony tanulás, mindezek fontos alapfeltétele pedig a motiváltság. Mind a motiváció kialakításában, mind a hatékony oktatásban, mind pedig a tanulás élményszerűségének elősegítésében remek lehetőséget jelent a digitális eszközök alkalmazása. Kutatócsoportunk, az MTA SZTE Ének-Zene Szakmódszertani Kutatócsoport négyéves munkája során a digitális eszközök énekórai felhasználási lehetőségeit kívánta elősegíteni, olyan módszereket dolgozott ki, amelyek bizonyítottan hozzájárulnak az élményszerűbb ének-zene órákhoz, és a tanulás sikerességéhez is. Digitális eszközöket használó kísérleti programunk során a digitális eszközök felhasználásának számos lehetőségét dolgoztuk ki, és próbáltuk ki – a gyakorlatban számtalan tapasztalatot szerezve – valamennyi évfolyamon. Saját fejlesztésű programunk, a *Zenesziget applikáció* pedig az alsó tagozatos oktatásban sikeresen használható komplex digitális eszköz, amely folyamatos fejlesztés alatt áll.

Kiadványunkban ahhoz szeretnénk segítséget nyújtani, hogy az „okos” eszközöket hogyan lehet okosan használni. Emellett a drámapedagógiai eszközök énekórai felhasználásának tapasztalatait szeretnénk megosztani. Olyan gyakorlatokat, feladatokat/feladatsorokat állítottunk össze, amelyekkel reményeink szerint megkönnyítjük azon kollégáink munkáját is, akik nem énekszakosként tanítják alsó tagozatban a diákokat. Szeretnénk konkrét ötleteket adni egy-egy órához, de akár a tovább gondolásra is lehetőség van.

A mai, gyorsan fejlődő világban nekünk, pedagógusoknak is nyitnunk kell, hiszen azt mindannyian látjuk, tapasztaljuk, hogy a fiatalok idejük zömét a digitális eszközökkel töltik, legyen az számítógép vagy mobiltelefon. Alkalmazzuk ezeket az eszközöket, applikációkat motivációs eszközként! Hiszen miközben „játszunk”, tanulunk is. A digitális eszközök felhasználását az is nehezíti, hogy gyakran kevés idő áll a rendelkezésünkre új feladatokat létrehozni. Természetesen a mindennapokban óráink éneklésközpontúak, a digitális technikák alkalmazása pedig módszertani többletet, változatosságot jelent számunkra. Ezek a digitális

tanítást segítő tartalmak, applikációk tehát nem váltják fel a hagyományos énekórai énekléseket, körjátékokat, csak kiegészítik, változatosabbá teszik a tanóra felépítését. A mai fiatalokat nehéz hosszabb időre lekötni. A pergő, sokszínű, didaktikailag jól felépített tanítási órákon fontos szerepet játszhatnak a 21. századi technikák. Követendőnek tartjuk, hogy hagyományos értékeinket ötvözzük a korszerű technikai lehetőségekkel.

Munkánk középpontjában a *Zenesziget* áll, de egy-egy témakörhöz a *LearningApps*, a *Rhythm Teacher* feladatait, vagy a *Kahoot* és a *Redmenta* tesztjeit is ajánljuk. Mindezeket drámapedagógiai játékokkal egészítjük ki. Az első fejezetben bemutatjuk a *Zenesziget* applikációt, s szeretnénk felkelteni az érdeklődésüket a program iránt. Többévnnyi felhasználás tapasztalatit osztjuk meg, hogyan célszerű alkalmazni annak érdekében, hogy minél eredményesebbek legyünk, és a motivációt is fent tudjuk tartani. Az általános bemutatás után olyan feladatlapokat teszünk közzé, amelyek a tanulók önálló munkájára épülnek, a *Zenesziget* adta lehetőségeket aknázzuk ki a segítségükkel. Bízunk abban, hogy így a gyerekek elmélyültebb tudásra tehetnek szert. A második fejezetben szintén szerepet játszik a *Zenesziget*, de itt komplex feladatsorokat állítottunk össze. A *Zenesziget* mellett más jellegű feladatokkal is találkozhatnak. A harmadik fejezetben pedig különféle online applikációkon elkészített feladatainkat osztjuk meg. Ezeket betűrendben állítottuk össze, hiszen évfolyamtól függetlenül bárhol hasznosíthatjuk őket a tananyag függvényében. A *Rhythm Teacher* applikáció használatát részletesen bemutatjuk, a *LearningApps*, *Musicators*, *Redmenta* és *Kahoot* felületére készített feladatainkat pedig a linkek segítségével lehet megoldani.

A negyedik fejezetben eltávolodunk az online világtól, hiszen a mindennapi gyakorlatban, illetve a tantermi oktatásban a hagyományos munkamódszerek kerülnek előtérbe. Ezek színesítésére szolgálnak a fejezetben ajánlott drámajátékok, a drámás munkaformák. Egy tanítási óra felépítésének megfelelően gyűjtöttünk össze olyan játékokat, amelyeket mi is előszeretettel alkalmazunk óráinkon. Az ötödik fejezetben pedig óravázlatokat készítettünk, amelyekkel szeretnénk ötleteket adni ahhoz, hogy az előző fejezetekben megismert feladatokat, játékokat hogyan fűzhetjük egy egészé. Végül, az utolsó fejezetben a legfrissebb tapasztalatainkat osztjuk meg. Olyan óraterveket készítettünk, amelyeket a digitális oktatás során használhatunk. Fontosnak tartottuk ezen anyagok összeállításánál, hogy a logikus lépések megadásával a tanulás tanulását is elősegítsük.

Őszintén reméljük, hogy feladataink, módszereink, a mindennapi munkát megkönnyítve nem csak praktikus tanácsokkal szolgálnak majd az ének-zene órák minél változatosabb, élményszerűbb megtartásához, de újabb inspirációk alapját is jelenthetik.

I. A Zenesziget applikáció alkalmazása a tanítási órákon

A *Zenesziget* oktatóprogram elsősorban alsó tagozatos tanulók számára készült, de felső tagozaton is alkalmazható. Célunk a zenei észlelés fejlesztése, és a zenei tudás elsajátításának segítése játékos formában, s egyúttal a zenei befogadás fejlődéséhez, a motiváció és a tantárgyi attitűd javulásához is szeretnénk hozzájárulni.

A *Zeneszigetre* látogatva a **Hangerdő**, a **Ritmussíkság**, a **Hangköztársaság**, a **Kikötő** és a **Zenetár** fogad bennünket. A Hangerdőben megismerkedhetünk az állatok, a hangszerek, a járművek, ünnepek és a természeti jelenségek hangjával. A hangszerek hangszercsoportonként jelennek meg. Az adott hangszeren minden esetben megszólal egy gyermekdal, és olyan rövid zenei részletekkel is megismerkedhetünk, amelyben az adott hangszer szerepel.



Az állatok hangjával is megismerkedhetünk, de itt olyan dalok találhatóak, amelyekben az adott állat szerepel. Ezeknek megjeleníthetjük a kottaképét is, valamint tartalmaz olyan hangulatos zenei alapokat is, melyekre a tanulók ráénekelhetik a dalt. Természetesen itt is megszólaltatható olyan rövid zenei részlet, amiben az adott állat jelenik meg. Hasonló a természeti jelenségek felépítése is. A járműveknél pedig a bemutatott jármű hangját tudjuk beazonosítani.

A programnak köszönhetően a megismerteket kamatoztatni is tudjuk, ha bekukkantunk a Játékkuckóba. Már közösen is játszhatjuk ezeket a digitális tábla segítségével. A

Zenevonatban csoportosítjuk a különféle hangokat, dallamokat megadott szempontoknak megfelelően. Meg kell hallaniuk a gyerekeknek, melyek azok, amelyek fokozatosan erősödnek, fokozatosan halkulnak. Meg kell különböztetni a dallamokat az alapján, hogy emelkedik vagy ereszkedik. Valamint ki kell választani, melyek a rövid, melyek a hosszabb hangok. Vagyis olyan játékos feladatokat oldanak meg, amelyek a zenei észlelés fejlesztésében kiválóak.

A másik játéktípus a **Dominó**, amely a hagyományos dominó alapján működik, csak itt zenei részleteket kell egymáshoz illeszteni, egymással azonosítani. A hallás mellett fejleszti a megfigyelést és koncentrációt is.

A **Memóriajáték** is ismerős mindenki számára, de itt a megismert hangszerek hangját-képét, állatok hangját-képét, esetleg zenei részletét kell párosítani, természetesen a memóriánkra is hagyatkozva.

A **Zenegyárba** látogatva dallamtöredékekből a tanulók saját alkotást hozhatnak létre, amellyel a kreativitásukat is fejleszteni tudjuk. Ezek a játékok a zenei képességek mellett alkalmasak számos alapképesség fejlesztésére is. Ezeket a feladatokat kezdetben közösen végezhetjük, így megismerkedhetnek a tanulók magával a programmal, s a későbbiekben az önálló munkavégzés során már gördülékenyen tudják alkalmazni.

Azt tapasztaltuk, hogy a tanulók sokkal hatékonyabban alkalmazzák az applikációt, ha konkrét feladatsorral vezetjük a munkájukat. Először olyan feladatlapokat osztunk meg, amelyek kimondottan a *Zeneszigetre* épülnek, majd olyan komplett feladatsorokat, melyeknek középpontjában a *Zenesziget* áll, de a témakörnek megfelelően kiegészülnek egyéb digitális feladattal is.

Feladatlapok a Zeneszigethez







Hangszerek I.

1. A [Zenesziget/Hangerdő/Hangszerek](#) segítségével írd be a hangszerek nevét a kép alatti vonalra!

2. Melyik hangszer melyik hangszercsaládba tartozik? Írd a számok mellé!

Hangszerek neve

Hangszercsaládok

<p>1.</p>  <hr style="border: 1px solid black; margin-top: 10px;"/>	<p>2.</p>  <hr style="border: 1px solid black; margin-top: 10px;"/>
<p>3.</p>  <hr style="border: 1px solid black; margin-top: 10px;"/>	<p>4.</p>  <hr style="border: 1px solid black; margin-top: 10px;"/>
<p>5.</p>  <hr style="border: 1px solid black; margin-top: 10px;"/>	<p>6.</p>  <hr style="border: 1px solid black; margin-top: 10px;"/>

1. _____
2. _____
3. _____
4. _____
5. _____
6. _____

3. Színezd ki a hangszereket az eredeti színére!
Segít a Zenesziget.

Megoldókulcs - Hangszerek I.

Hangszerek neve

Hangzercsaládok

1.



fuvola

2.



(vadász)kürt

1. fafúvósok

2. rézfúvósok

3. vonósok

4. pengetősök

5. billentyűsök

6. ütősök

3.



cselló

4.



gitár

5.



csemlaló

6.









üstdob

Hangszerek II.

1. A [Zenesziget/Hangerdő/Hangszerek](#) segítségével írd be a hangszerek nevét a kép alatti vonalra!
2. Melyik hangszer melyik hangszercsaládba tartozik? Írd a számok mellé!

Hangszerek neve

Hangszercsaládok

<p>1.</p>  <hr style="border: 1px solid black;"/>	<p>2.</p>  <hr style="border: 1px solid black;"/>
<p>3.</p>  <hr style="border: 1px solid black;"/>	<p>4.</p>  <hr style="border: 1px solid black;"/>
<p>5.</p>  <hr style="border: 1px solid black;"/>	<p>6.</p>  <hr style="border: 1px solid black;"/>

1. _____
2. _____
3. _____
4. _____
5. _____
6. _____

3. Színezd ki a hangszereket az eredeti színére!
Segít a Zenesziget.

4. Válassz ki egy hangszert, hallgass meg egy kék színnel jelzett zeneművet, és töltsd ki a táblázatot!

Hangszer neve:







Zenemű szerzője:

Zenemű címe:

Megoldókulcs - Hangszerek II.

Hangszerek neve

Hangszercsaládok

1.  furulya	2.  trombita
3.  hárfa	4.  zongora
5.  hegedű	6.  nagydob

1. fafúvósok
2. rézfúvósok
3. pengetősök
4. billentyűsök
5. vonósok
6. ütősök





Hangszerek III.

1. A [Zenesziget/Hangerdő/Hangszerek](#) segítségével írd be a hangszerek nevét a kép alatti vonalra!

2. Melyik hangszer melyik hangszercsaládba tartozik? Írd a számok mellé!

Hangszerek neve

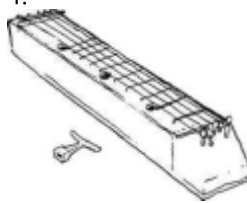
Hangszercsaládok

<p>1.</p>  <hr style="border: 1px solid black; margin-top: 10px;"/>	<p>2.</p>  <hr style="border: 1px solid black; margin-top: 10px;"/>
<p>3.</p>  <hr style="border: 1px solid black; margin-top: 10px;"/>	<p>4.</p>  <hr style="border: 1px solid black; margin-top: 10px;"/>
<p>5.</p>  <hr style="border: 1px solid black; margin-top: 10px;"/>	<p>6.</p>  <hr style="border: 1px solid black; margin-top: 10px;"/>

1. _____
2. _____
3. _____
4. _____
5. _____
6. _____

3. Színezd ki a hangszereket az eredeti színére!
Segít a Zenesziget.

Megoldókulcs - Hangszerek III.

Hangszerek neve

Hangzercsaládok

1.



fagott

2.

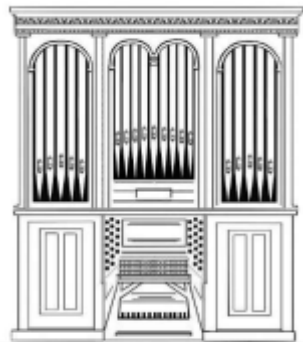

orgona

1. fafúvósok
2. billentyűsök
3. rézfúvósok
4. pengetősök
5. ütősök
6. fafúvósok

3.



harsona

4.

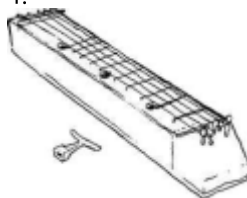

citera

5.

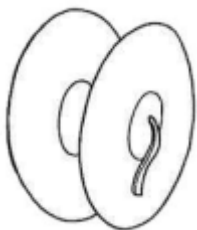

cintányér

6.









klarinét

Hangszerek IV.

1. A [Zenesziget/Hangerdő/Hangszerek](#) segítségével írd be a hangszerek nevét a kép alatti vonalra!
2. Melyik hangszer melyik hangzercsaládba tartozik? Írd a számok mellé!

Hangszerek neve







Hangzercsaládok

<p>1.</p>  <hr style="border: 1px solid black; margin-top: 10px;"/>	<p>2.</p>  <hr style="border: 1px solid black; margin-top: 10px;"/>
<p>3.</p>  <hr style="border: 1px solid black; margin-top: 10px;"/>	<p>4.</p>  <hr style="border: 1px solid black; margin-top: 10px;"/>
<p>5.</p>  <hr style="border: 1px solid black; margin-top: 10px;"/>	<p>6.</p>  <hr style="border: 1px solid black; margin-top: 10px;"/>

1. _____
2. _____
3. _____
4. _____
5. _____
6. _____

3. Színezd ki a hangszereket az eredeti színére!
Segít a Zenesziget.

Megoldókulcs - Hangszerek IV.

Hangszerek neve		Hangzercsaládok
1.  tuba	2.  szitár	1. rézfúvósok 2. pengetősök 3. vonósok 4. billentyűsök 5. fafúvósok 6. ütősök
3.  (nagy)bőgő	4.  cseleszta	
5.  oboa	6.  triangulum	

Bartók Béla: Este a székelyeknél

1. Keresd meg a [Zenesziget/Hangerdő/Hangszerek](#) résznél Bartók Béla: Este a székelyeknél c. művét!
Színezd ki azt a hangszert, amelyik a dallamot játssza!
Írd a hangszer nevét a vonalra!

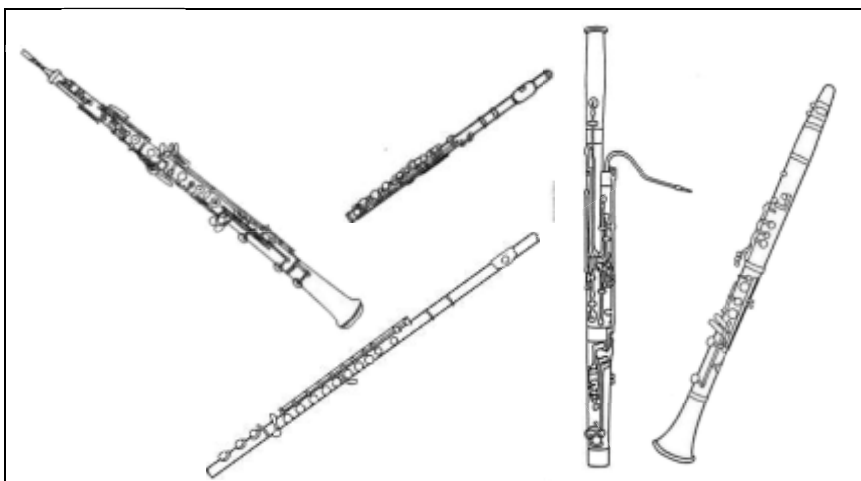

Hangszer neve: _____

2. Hallgasd meg még egyszer a művet, közben rajzolj egy képet, amit a mű hallgatása során „látsz”!



Megoldókulcs -Bartók Béla: Este a székelyeknél

1. feladat

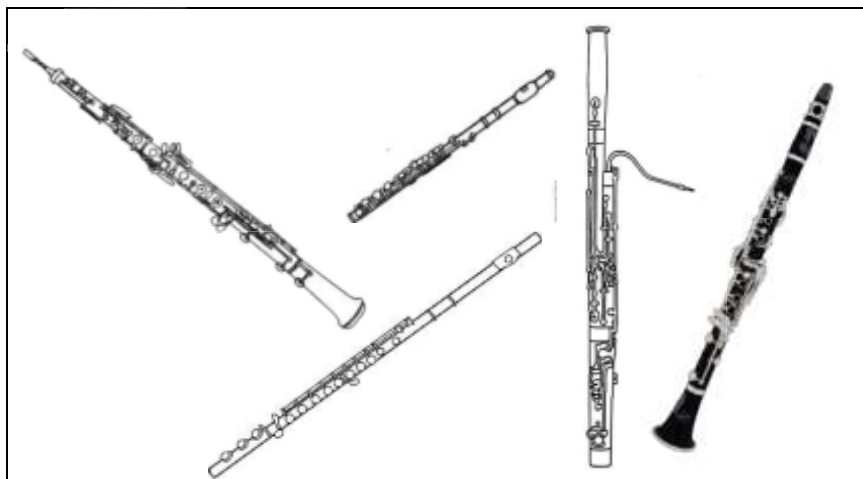

Hangszer neve: **klarinét**

Pachelbel: Kánon

1. Pachelbel Kánonját 3 hangszeren hallhatod a [Zenesziget/Hangerdő/Hangszerek](#) részben.

Keresd meg majd hallgasd meg mindhármat!

2. A szókereső azoknak a hangszereknek a nevét rejti, amelyeken a Kánont hallottad. Keresd meg ezeket a hangszereket és írd a vonalra a nevüket!

1. _____
 2. _____
 3. _____

f	u	v	o	l	a
u	i	d	j	á	ű
r	b	k	k	d	m
u	ő	ű	h	f	n
l	g	i	t	á	r
y	ó	t	k	d	c
a	c	e	c	b	e

3. Mindhárom hangszer más-más tempóban játssza a Kánont. Rajzolj a hangszer(ek) képe alatti négyzetbe az utasításnak megfelelően!

- Ha a hangszer a Kánont lassan játszotta, rajzolj egy teknőst a négyzetbe!



- Ha a hangszer a Kánont gyorsan játszotta, rajzolj egy nyuszt a négyzetbe!



--	--	--

4. Játssz egyet a [Zenesziget/Hangerdő/Állatok/Játékkuckó/Zenevonat II.](#) játékával!

Megoldókulcs - Pachelbel: Kánon

2. feladat (A sorrend opcionális)

1. **furulya**

2. **bógó**

3. **gitár**

f	u	v	o	l	a
u	i	d	j	á	ű
r	b	k	k	d	m
u	ó	ű	h	f	n
l	g	i	t	á	r
y	ó	t	k	d	c
a	c	e	c	b	e

3. feladat

- Ha a hangszer a Kánont lassan játszotta, rajzolj egy teknőst a négyzetbe!



- Ha a hangszer a Kánont gyorsan játszotta, rajzolj egy nyuszt a négyzetbe!



		
---	---	---

W. A. Mozart művei

1. Keresd meg Mozart műveit a [Zenesziget/Hangerdő/Hangszerek](#) részben!
Hallgasd meg a műveket!
2. Párosítsd a hangszerek képét a hozzájuk tartozó zeneművek címével!
Írd a betűjelet a hangszer alatti vonalra!



A; C-dúr koncert I. tétel
B; G-dúr koncert I. tétel
C; Á-Dúr klarinétverseny

D; B-dúr fagottverseny
E; Esz-dúr kürtverseny

3. Mi a közös a fenti hangszerekben? Írd a vonalra!

Mindegyik _____ hangszer.

4. Hallgasd meg újra azt a Mozart-művet, ami neked a legjobban tetszett!
Zenehallgatás közben színezd ki Mozart képét!



Megoldókulcs - W. A. Mozart művei

2. feladat



B



C



D



A



E

A; C-dúr koncert I. tétel
B; G-dúr koncert I. tétel
C; Á-Dúr klarinétverseny

D; B-dúr fagottverseny
E; Esz-dúr kürtverseny

3. feladat

Mindegyik **fúvós** hangszer.

C. Saint-Saëns: Állatok farsangja

1. Keresd meg a [Zenesziget/Hangerdő/Állatok](#) részben a zenemű részleteit!





























Hallgasd meg!

Hány állatnál találtad meg? Írj egy számot! _____

2. Hallgasd meg megint a műve(ke)t! Színezd ki az állatok közül azokat, amelyeknek a hangján megszólal a mű a Zeneszigeten!





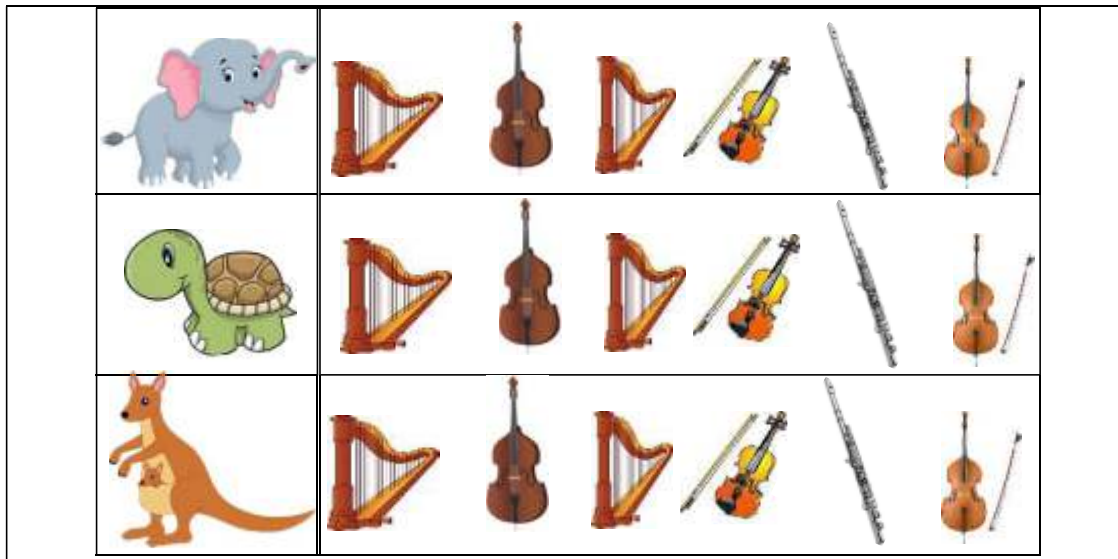

3. Karikázd be azokat a hangszereket, amelyek az adott állat **dallamát** játsszák!



4. Hallgasd meg még egyszer a zenemű részleteit! Kösd össze az állatokat azokkal a hangszercsaládokkal, amelyek a **dallamot kísérik!**

			
<input type="radio"/>	<input type="radio"/>	<input type="radio"/>	<input type="radio"/>
<input type="radio"/>	<input type="radio"/>	<input type="radio"/>	<input type="radio"/>
pengetős hangszer	vonós hangszer	billentyűs hangszer	

Melyik állat dallamát nem kísérte hangszer? Írd a vonalra!

Megoldókulcs - C. Saint-Saëns: Állatok farsangja

1. feladat

7

2. feladat

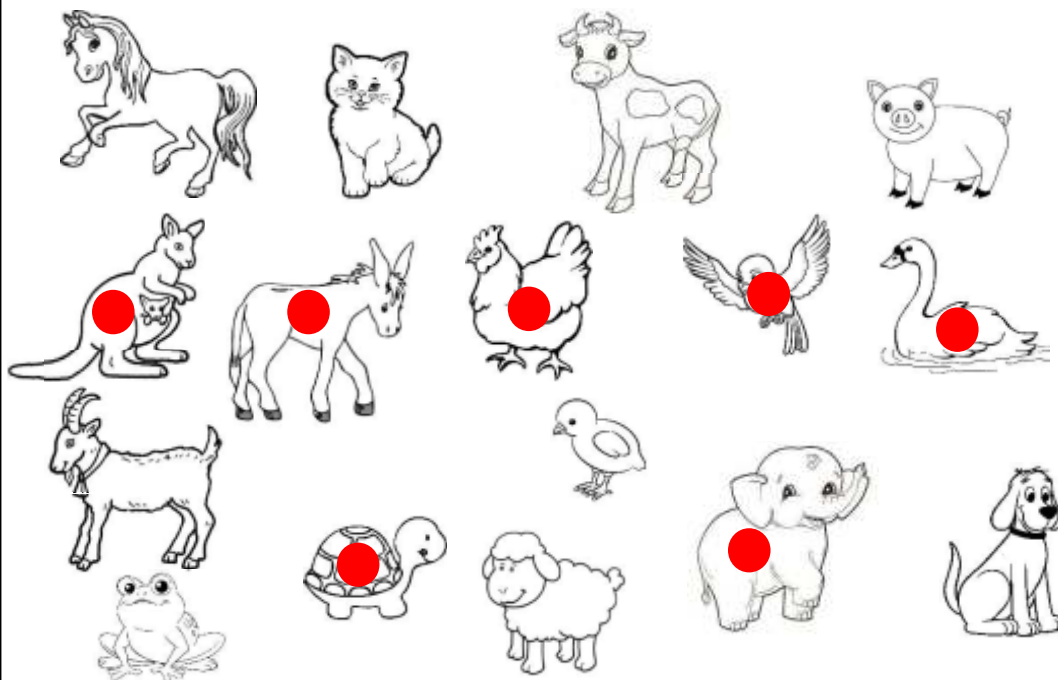

3. feladat

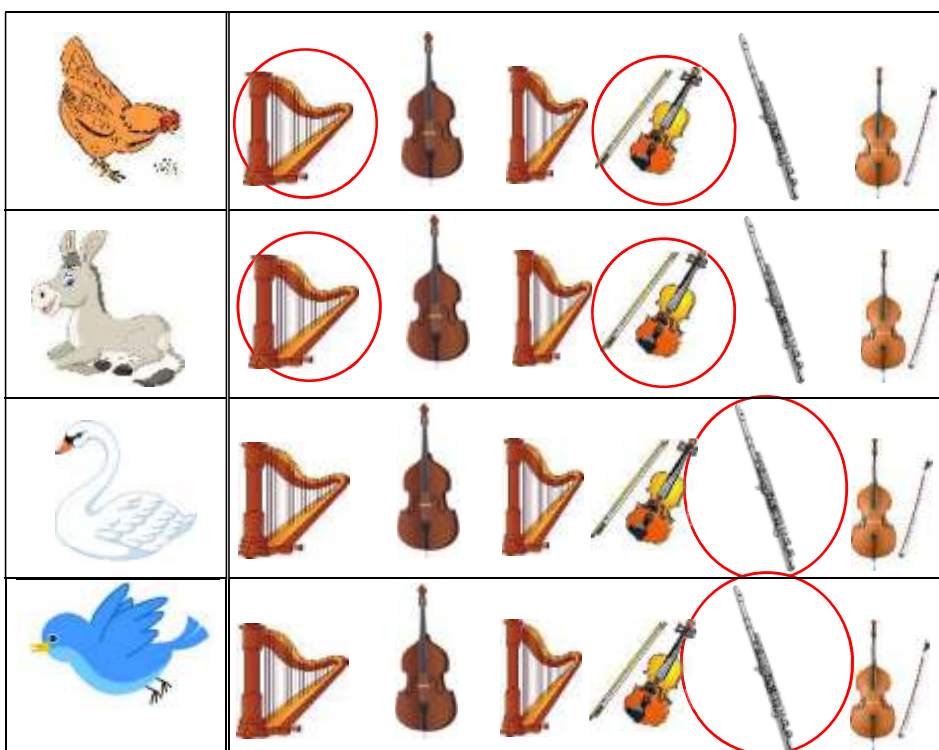

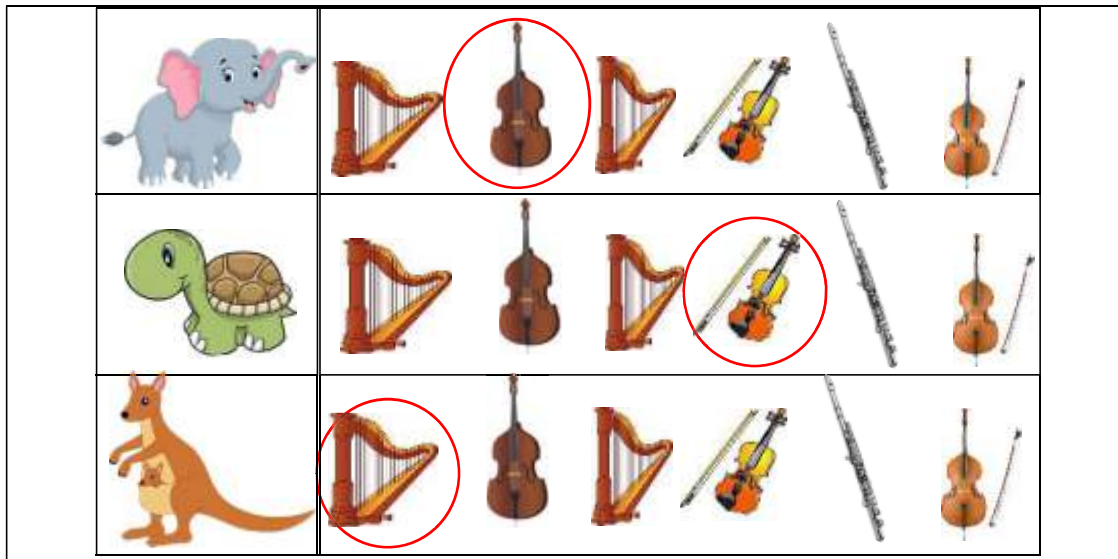

4. feladat

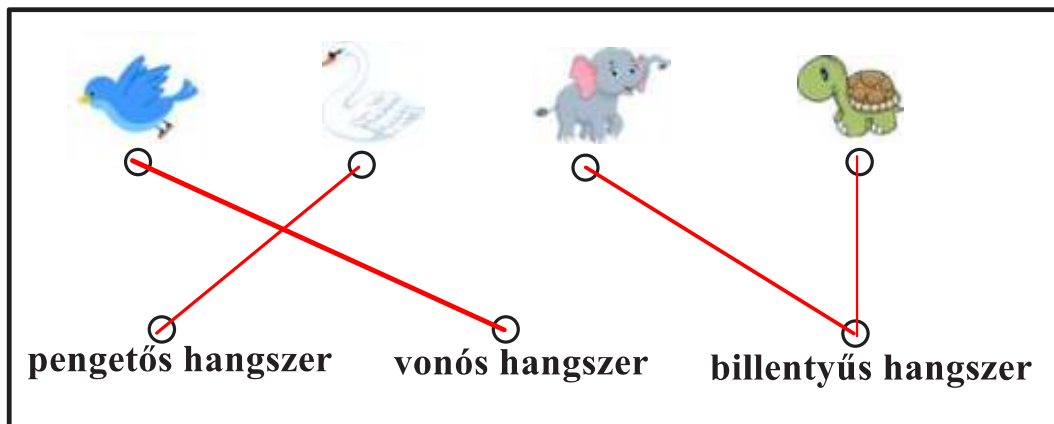

Melyik állat dallamát nem kísérte hangszer? Írd a vonalra!

szamár
tyúk
kenguru

Éliás, Tóbiás... (szolmizálás gyakorlása)

1. Énekelj el az ismert dalt szöveggel!

a; Énekelj el ismét a dalt lalázva, közben figyeld meg a dallamvonalát!

b; Hangmagasság szerint, hány különböző hangon énekelted?

c; Mutasd térben a hangokat!

A legmagasabb hangot mutasd a mellkasodon, a középső hangot a hasadon, a legmélyebbet a csípődön!

d; Mutogatással lalázd el a dalt!

2.

a; Keresd meg a [Zenesziget/Hangköztársaság/dó-ré-mi/](#) - t - nyomj a „DÓ-MI-SZÓ” ikonra!



b; Hallgasd meg a dalt szolmizálva! Nyomj az ikonra! 

c; Milyen szolmizációs hangokon hallottad? Üsd le a hangokat a xilofonon!

d; Énekelj el a dalt szolmizálva, használhatod a dal betűkottáját! Nyomj az ikonra!



e; Játssz a [Játékkuckóban](#) a [Memória I.](#) játékkal!

f; Mutogasd el a dalt kézzel!

3.

a; Keresd meg a [Zenesziget/Hangerdő/Hangszerek/Fafűvósok/](#) képet a falon! Nyomj rá!



Játssz el a dalt te is az ott található sípokon! Keresd meg a szó-mi-dó hangokat!

Segítenek a színek, hiszen ha figyelmes voltál, a xilofonon is ugyanazokkal a színekkel találkoztál!



4. Teszteld a hangodat!

a; Keresd meg a Zenesziget/Zenetár/É betű/Éliás, Tóbiás 4. ikonját! Nyomj rá!



b; Nyomj a Dallamtanítóra!



c; A mozgó repülő megadja neked a kezdő „szó” hangot. A „Rajt” után a kezdőhangnak megfelelően szolizáld el a dalt! Ha ügyes vagy, a repülő a megfelelő hang felé repül!

Hány pontot gyűjtöttél?

_____ pont

Vonóegyüttesek

1.

a; Keresd meg a [Zenesziget/Hangerdő/Hangszerek/Vonósok](#) oldalt!

Milyen hangszereket találtál?

Írd le a nevüket!

pl. _____ (hegedű) _____ (brácsa) _____ (cselló) _____ (bőgő)

b; Hallgasd meg **minden** vonós hangszernél „A ... hangjai+skála” részt, nyomj az ikonra!



c; Lépj be [Játékkuckóba](#) és játssz a [Zenevonat I.](#) és a [Memória I.](#) játékokkal!

2. Mít tudsz a vonósokról? Fejtsd meg a rejtvényt a [Keresztrejtvény a vonósokról](#) linken, vagy papíralapon!

1. Vonós hangszerek neve másnéven.
2. Minek a segítségével szolgáltatják meg a vonós hangszereket?
3. A másik neve: mélyhegedű
4. A vonó népies neve.
5. Csúszásgátló anyag, amivel a vonót végighúzzák mielőtt használják.
6. Egészítsd ki a mondatot! A vonót a farokszőrből készítik.

Megfejtés: _____ (kvartett)



A **kvartett** négytagú együttes zenészekből vagy énekesekből, ahol külön szólamot ad elő minden egyes tag.

A **vonóskvartett/vonósnégyes** egy komolyzenei együttes, amely négy vonós hangszerekből áll.

Hangszerei általában: **két hegedű, egy brácsa és egy cselló.**

3. Keresd meg a [Zenesziget/Hangerdő/Hangszerek/Együttesek](#) között a kvartettet!
Melyik zeneművet játssza vonóskvartett/vonósnégyes?
Írd a zeneszerző nevét és a mű címét a vonalra!

_____ (Mozart: Kis éji zene)

4.
a; Hallgasd meg Boccherini: Menüettjét!
[Zenesziget/Hangerdő/Hangszerek/Együttesek/Kvintett](#)
b; Olvasd el a mű mellett található információt!
Egészítsd ki a mondatot az információ alapján!

A vonósötös/vonóskvintett tehát egy vonósnégyes, amelyhez egy _____ társul.
(bőgő)

5. Legyél te a zeneszerző! Alkosd meg saját zeneművedet!
[Zenesziget/Hangerdő/Hangszerek/Együttesek/Játékkuckó/Zenegyár](#)

Jó komponálást!

A nyújtott ritmus gyakorlása (Sárga csikó...)

1. Lépj be a [Zenesziget/ Ritmussíkság](#) részre! Keresd meg a tanult ritmusképleteket! Írd le a nevüket és a jelüket!
- a)
b)
c)

2. Lépj be a [Zenesziget/ Ritmussíkság/Nyújtott](#) ritmus részre! Hallgasd meg a Sárga csikó(ütemmutató $\frac{3}{4}$) ritmusát. Jelöld a megfelelő betűjel bekarikázásával, hogy hanyadik ütemben hallottad a nyújtott ritmust?

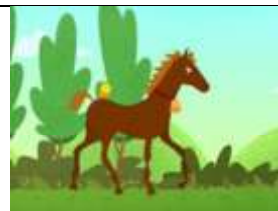

- a) 3 b) 4 c) 5 d) 6

3. a) Hány negyedbe fér bele a nyújtott ritmus? Karikázd be a helyes választ!

- $\frac{1}{4}$ $\frac{2}{4}$ $\frac{3}{4}$ $\frac{4}{4}$

- b) Pótold az ütemvonalakat és a záró vonalat!



4. Lépj be a [Zenesziget/ Ritmussíkság/Játékkuckóba!](#) Gyakorolj a Vonat1. majd a Memória 2. játékával!



5. Oldd meg a Musicators feladatát!

<https://musicators.com/public/share/5fef560820e138001ef5d5aa>

6. Lépj be a [Zenesziget/ Zenetár/S – Sárga csikó dalhoz!](#) A dal mellett található 4. ikonra rákattintva a ritmus- és dallamtanító feladathoz érsz.

Sárga csikó



Lépj be a ritmustanítóba! A megjelölt körbe üss az ujjaddal, ezzel elindítod a mérő ütést adó metronómot. Próbáld minél pontosabban ütni a dal ritmusát az ujjaddal a körben. Szerezz minél több pontot!

Írd le, hány pontot gyűjtöttél?

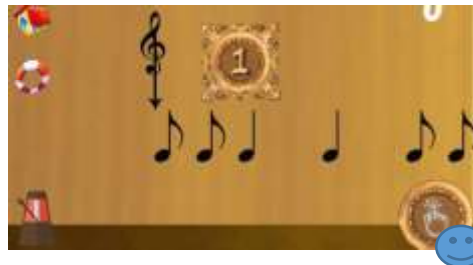

7. Lépj be a [Zenesziget/Hangerdő/Állatok/Ló](#) részébe!
Hallgasd meg a Sárga csikó kezdetű dalt, majd énekelj el a kareoke funkció segítségével!



Megoldókulcs - A nyújtott ritmus gyakorlása

1. feladat

a) szinkópa



b) nyújtott ritmus



c) éles ritmus



2. feladat

Helyes megoldás: c)

3. feladat

a) Helyes megoldás: 2/4

b)



Sárga csikó
Nyújtott ritmus gyakorlása negyedik osztályban

1. Írd le a nyújtott ritmust, majd írd alá a gyakorlónevét! Segítségül használhatod a Ritmussíkságot! (Zenesziget/Ritmussíkság)

2. Keresd meg a Zenetárban a Sárga csikó című dalt! Nézd meg a kottaképet: milyen szót éneklünk a dalban a nyújtott ritmus alatt?

.....

3. Írd le a dal utolsó sorát betűkottával!

3

4

d

4. Keresd a Zenetárban további három dalt, amelyekben van nyújtott ritmus!

a)

b)

c)

5. A Ritmussíkság játékkuckójában keresd meg a Zenevonat I. feladatot! Hány pontot értél el?

_____ pont

6. A Hangerdőben a fafúvósok családjában találsz egy falon lógó képet. Ha rákattintasz, színes sípokot találsz, melyek különböző hangon szólnak. Keresd ki a Sárga csikó első sorának dallamát, majd színezd ki az ábrát a megfelelő színekkel! (A feketével kezd!)

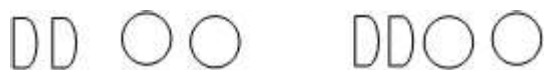

+1. Készítsd el a Te Zenédet a Zenegyár segítségével! Adj neki címet! Készíts hozzá illusztrációt!

.....



Megoldókulcs

1. tám-ti

2. dá-ri

3. d m r f m r d

4. pl. A juhásznak, Bölcsődal, Felülről fúj

Szimfonikus zenekar 6. osztály

1. Sorold fel a következő hangszercsoportok tagjait! Kezdd azzal, amelyiknek a legmagasabb a hangja! Segítségül használd a Hangerdőt! (Zenesziget/Hangerdő/Hangszerek)

Vonósok: Rézfúvósok:
.....
.....

Ütősök: Fafúvósok:
.....
.....

Szerinted melyik hangszer nem szerepel a szimfonikus zenekarban?

.....

2. A fafúvósok játékkuckójában csináld meg a Zenevonat III. feladatát! Hány pontot értél el?

..... pont

3. Melyik hangszerek adják elő a következő képekhez kapcsolódó zenéket? (Zenesziget/Hangerdő/Hangszerek/Fafúvósok és Rézfúvósok)



.....

.....

.....

4. A második képhez az ütősöknél is találsz zenét. Melyik hangszeren? Téged melyik hangszer emlékeztet inkább a dongó hangjára?

.....

5. Hallgasd meg Grieg: A hegyi király csarnokában c. részletét fagoton. Készíts hozzá illusztrációt!



6. Maradt még időd? Az ütősöknél a faliképre kattintva játszatsz!

Megoldókulcs

1. Vonósok: Hegedű Rézfúvósok: trombita
brácsa kürt
Cselló harsona
Bőgő tuba

Ütősök: nagydob Fafúvósok: fuvola
üstdob oboa
pergődob klarinét
csörgő, triangulum fagott
cintányér, gong
vibrafon, marimba



Nem szerepel a szimfonikus zenekarban: furulya

3. fuvola, tuba, fagott

4. marimba /egyéni válasz

II. Komplex feladatsorok

A *Zeneszigethez* kapcsolódó feladatok mellett segítségként használtuk a *LearningApps* és a *Musicators* felületét is.

Hangszerek - Mozart		
1. A LearningApps szókeresőjének segítségével találd meg a hangszereket! Kattints a LearningApps - Hangszerek linkre!		
2. Írd le a megtalált hangszerek nevét, s írd melléjük, melyik hangszercsaládhoz tartoznak! Segít a Zenesziget/ Hangerdő/Hangszerek .		
.....	
.....	
.....	
.....	
.....	
.....	
3. A Zenesziget/ Hangerdő/Hangszerek – ben keresd meg, ki az a zeneszerző, amelyik a felsorolt hangszereknél mindenütt megjelenik egy-egy műrészlettel! Hallgasd meg ezeket a részleteket!		
Írd le a zeneszerző nevét:		
Írd le annak a műnek a címét, ami a leginkább tetszett:		
4. Karikázd be azt a képet, amelyiken a 3. feladatban megjelent zeneszerző található!		
		

Megoldókulcs - Hangszerek - Mozart

2. feladat

fuvola – fafűvós
fagott – fafűvós
klarinét – fafűvós
oboa – fafűvós
kürt – rézfűvós
hegedű – vonós

3. feladat

W. A. Mozart

4. feladat



Mozart és a Varázsfuvola

1. Keresd meg a zeneszerzők nevéhez tartozó képeket! [LearningApps - Arcképcsarnok](#)

Válaszd ki a klasszikus korban alkotókat, írd le a nevüket a születésük sorrendjében!

1.
2.
3.

2. Keresd ki a [Zenesziget/Zenetárból](#) a Szép május kottáját!

Állapítsd meg az ütemmutatót!

Megoldás:

Milyen ritmusérték szerepel az első ütemben?

Hogy nevezzük ezt a zenei jelenséget?

3. Végezd el a Rhythm Teacher level 41. feladatát kétszer! Írd be a jobb eredményed!

.....

4. Keresgélj az interneten!

Ki írta a Varázsfuvola szövegkönyvét?

Mi az opera Köchel-jegyzékszámja?

Mit jelent: singspiel?

5. Nézz utána a [Zenesziget/Hangerdő/Hangszerek](#) részben, hogy a fuvola melyik Mozart-műből játszik részletet!

.....

Hallgasd meg! Milyennek érzed a hangulatát? Rajzold le!

6. Az alábbi linken végezd el a tesztet! Hány jó megoldásod lett?

[Kahoot: Mozart - Varázsfuvola](#)

Jó megoldásaim száma:

Megoldókulcs - Mozart és a Varázsfuvola

1. Válaszd ki a klasszikus korban alkotókat, írd le a nevüket a születésük sorrendjében!

1. J. Haydn
2. W. A. Mozart
3. L. v. Beethoven

2. Keresd ki a [Zenesziget/Zenetárból](#) a Szép május kottáját!

Állapítsd meg az ütemmutatót!

Megoldás: **6/8**

Milyen ritmusérték szerepel az első ütemben? **nyolcad**

Hogy nevezzük ezt a zenei jelenséget? **felütés**

4. Keresgélj az interneten!

Ki írta a Varázsfuvola szövegkönyvét? **Schikaneder**

Mi az opera Köchel-jegyzékszám? **620**

Mit jelent: singspiel? **daljáték**

5. Nézz utána a [Zenesziget/Hangerdő/Hangszerek](#) részben, hogy a fuvola melyik Mozart-műből játszik részletet!

G-dúr koncert I. tétel

Pál, Kata, Péter Dalsorok megállapítása egy ismert dallal

1. Egészítsd ki az alábbi szöveget a [LearningApps - Dalsorok megállapítása egy ismert dallal](#) linken található feladat segítségével!

Az ismert dal egy _____ eredetű _____, amit időbeli eltolással _____-ban is énekelhetünk. A dal kezdete: _____, _____, _____.

2. Keresd meg a dal kottáját, közben hallgasd is meg a dalt! ([Zenesziget/Zenetár/P](#))

3. Egészítsd ki a dal szövegét a [Musicators - Pál, Kata, Péter](#) linken található feladatban!

4. Mi a közös a kivágott részekben?

Mindegyik kivágott rész végén _____ ritmus van.

5. Hallgasd meg a dalt részenként! ([Zenesziget/ Hangköztársaság/dó-ré-mi/Játékkuckó/Zenegyár I.](#))

Hallgasd meg:

- a polcokon (felső/középső/alsó) lévő első ablakokat!
- Az első ablakokat helyezd be az első nyitott ablakokba! Nyomj a „Lejátszás” ikonra!
- Ennek mintájára hallgasd meg és illeszd be a második, harmadik majd a negyedik ablakokat!
- A végén az egész dalt meghallgathatod!

6. Állítsd sorrendbe a dal részeit a [LearningApps - Dalsorok sorbarendezeése egy ismert dallal](#) linken található feladatban!

7. Számozással jelöld a dal sorait sorrendbe!

gye-re ki a rét-re, ku-ku-ri-kú!

Pál, Ka-ta, Pé-ter, jó reg-gelt!

Már o-da-künn a nap fel-kelt,

szól a ka-ka-sunk, az a nagy ta-ra-jú,

Hány sorból áll a dal? _____

8. Játssz a dallal! ([Zenesziget/ Hangköztársaság/dó-ré-mi/Játékkuckó/Zenegyár I.](#))

Keverd össze a sorokat tetszés szerint! Érdekes hangzása lesz!

Megoldókules – Pál, Kata, Péter
Dalsorok megállapítása egy ismert dallal

1. feladat

Az ismert dal egy **FRANCIA** eredetű **NÉPDAL**, amit időbeli eltolással **KÁNON**-ban is énekelhetünk. A dal kezdete: **P Á L, K A T A, P É T E R.**

4. feladat

Mindegyik kivágott rész végén **TÁ-Á**,  ritmus van.

7. feladat

2.



e-re ki a rét-re, ku-ku-ri-kúl

4.



Már o-da-künn a nap fel-kelt,

1.

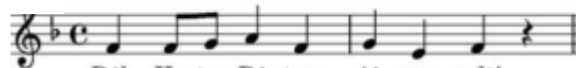

Pál, Ka-ta, Pé-ter, jó reg-gelt!

3.



szól a ka-ka-sunk, az a nagy ta-ra-jú,

Hány sorból áll a dal? **4**









Prokofjev: Péter és farkas

1. Ismerkedj meg a mű történetével!

Kattints az [LearningApps - Péter és a farkas 1](#) linkre, és egészítsd ki a szöveget!

2. Keresd meg a [Zenesziget/Hangerdő/Hangszerek – en](#) a következő hangszereket, és hallgasd meg a mű zenei részleteit!

Párosítsd össze a hangszereket a szereplőkkel! Írd a betűket a szereplők neve elé!

___ Péter	A		
___ kiskacsa		B	
___ nagypapa		C	
___ vadászok		D	
___ kismadár		E	
___ farkas		F	
___ macska	G		

1. Írd le az előző feladatban szereplő hangszerek nevét!

Segít a [Zenesziget/Hangerdő/Hangszerek](#).

A _____

B _____

C _____

D _____

E _____

F _____

G _____

2. Kattints a [Kahoot - Péter és a farkas](#), [LearningApps - Péter és a farkas 2](#), és [LearningApps - Péter és a farkas 3](#) linkekre, és játssz!

Megoldókulcs - Prokofjev: Péter és farkas

2. Párosítsd össze a hangszereket a szereplőkkel! Írd a betűket a szereplők neve elé!

F Péter



B kiskacsa



D nagypapa



G vadászok



A kismadár



E farkas



C macska



3. Írd le az előző feladatban szereplő hangszerek nevét!

A fuvola

B oboa

C klarinét

D fagott

E kürt (vadászkürt)

F hegedű

G üstdob+trombita

Zenetörténet: barokk és klasszikus zeneszerzők

1. A LearningApps feladatának segítségével párosítsd a zeneszerzők nevét a képükkel!
[LearningApps - Arcképcsarnok](#)

2. Írd az első feladatban megadott zeneszerzők nevét a rájuk jellemző stílusok alá!

BAROKK

KLASSZICIZMUS

3. A **Zenesziget/ Hangerdő/Hangszerek** – ben keresd meg, hogy ki az alábbi művek zeneszerzője! Írd oda azt is, melyik hangszernél találtad meg!

Hárfa-verseny

Esz-dúr trombitaverseny

C-dúr koncert I. tétel

Bourre

4. Ki az a klasszikus zeneszerző, akinek két hangszernél is szerepel részlet ugyanabból a műből?

Zeneszerző neve:

Mű címe:

Hangszerek, ahol megtaláltad:

5. Ki az a klasszikus zeneszerző, akinek nem találkoztál művével a **Zenesziget/ Hangerdő/Hangszerek** – ben?

Zeneszerző neve:

Tudj meg róla minél többet!

[LearningApps - Beethoven](#)

Megoldókulcs – Barokk és klasszikus zeneszerzők

2. feladat

BAROKK

J. S. Bach
A. Vivaldi

KLASSZICIZMUS

J. Haydn
W. A. Mozart
L. v. Beethoven

3. feladat

Hárfa-verseny: Bach – pengetősök/hárfa

Esz-dúr trombitaverseny: Haydn – rézfúvósok/trombita

C-dúr koncert I. tétel: Mozart – fafúvósok/oboa

Bourre: Bach – fafúvósok/fuvola

4.

Zeneszerző neve: Mozart

Mű címe: G-dúr koncert I. tétel

Hangszerek, ahol megtalálta: fafúvósok/fuvola, vonósok/hegedű

5.

Zeneszerző neve: Beethoven

A. Vivaldi: A négy évszak

1. Nézd meg az alábbi videót!

[Youtube - Vivaldi](#)

2. Válaszolj a feladat kérdéseire!

A feladat a [LearningApps - Vivaldi](#) linken található.

3. Hallgasd meg a művet a [Zenesziget/Hangerdő/Természet](#) évszakok részeiben!
Milyen hangszeren hallottad a mű részeit?

Hangszer neve: _____

4. Milyen tempóban szólaltak meg a mű részei? Írd a vonalra!



5. Számozással állítsd sorrendbe az évszak-részleteket tempójuk alapján! A leglassabbal kezd!



tavas



ősz



nyár



tél

6. Hallgasd meg újból a Nyár részletét!

Tempója szerint hányadik tételt hallod?

7. Játssz a [Zenesziget/Hangerdő/Természet/Játékkuckó/Memória II.](#) játékkal!

Megoldókulcs – A. Vivaldi: A négy évszak

3. Hallgasd meg a művet a [Zenesziget](#)/[Hangerdő](#)/[Természet](#) évszakok részeiben!
Milyen hangszeren hallottad a mű részeit?

hangszer neve: **hegedű**

4. Milyen tempóban szólaltak meg a mű részei? Írd a vonalra!



gyors



lassú



gyors



gyors

5. Számozással állítsd sorrendbe az évszak-részleteket tempójuk alapján! A lelassabbal kezd!



tavas



ősz



nyár



tél

6. Hallgasd meg újból a Nyár részletét!

Tempója alapján hányadik tételt hallod? **II.**

III. Digitális feladatötletek

(Rhythm Teacher, LearningApps, Musicators, Redmenta, Kahoot)

A tantermi oktatás során is motiváló hatással van a tanulókra, ha online feladatokat oldunk meg. Ezeket végezhetjük közösen, digitális tábla segítségével, vagy egyénileg telefonokkal, tabletekkel. A digitális oktatás során pedig a pedagógus dolgát is megkönnyíti, ha rendelkezik olyan feladattárral, amelyet a tanulók önállóan is meg tudnak oldani, s az ellenőrzéssel sem kell egyenként foglalkozni. Egyre több olyan felület létezik, ahol online zenei feladatokat tudunk létrehozni, vagy már kész feladatok is a rendelkezésre állnak. A rohanó mindennapokban nagy segítséget jelent, ha tudunk válogatni a meglévő gyakorlatokból.

Az általunk készített feladványokat évfolyamonként rendszereztük, de természetesen más osztályokban is alkalmazhatók.

1. Rhythm Teacher



A ritmuskészség fejlesztésére ajánljuk a **Rhythm Teacher** applikáció gyakorlatait. Nagyon jó ritmuskészséget fejlesztő alkalmazás, ahol a tanulók önállóan dolgoznak, de közben egymással is versenyezhetnek. Minden évfolyamon megvalósítható az alkalmazása.

Az alkalmazás ingyenesen letölthető a Google Play Áruházból. A gyakorlatok közül kiválasztjuk azt a szintet, ami az adott osztály számára megfelelő. (Érdeemes a pedagógusoknak kipróbálni, hogy hány pontot tudnak elérni, s ez alapján kijelölni a tanítványaik számára elérendő célt.)

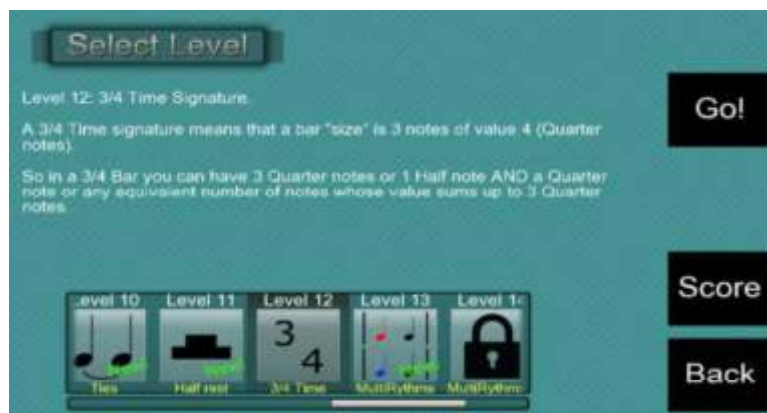

Miután elindítottuk a gyakorlatot, megjelenik a ritmussor, s hamarosan meghalljuk a metronóm mérőütését is. Ha osztállyal, csoporttal dolgozunk, fülhallgatót használjunk. A visszazámlálás után kezdetjük meg a látott ritmus megszólaltatását. A kis körben kell az ujjunkkal kopogni az adott ritmusokat. A program jelöli számunkra, hogy mennyire pontosan szólaltattuk meg, illetve közben pontokat is szereztünk.

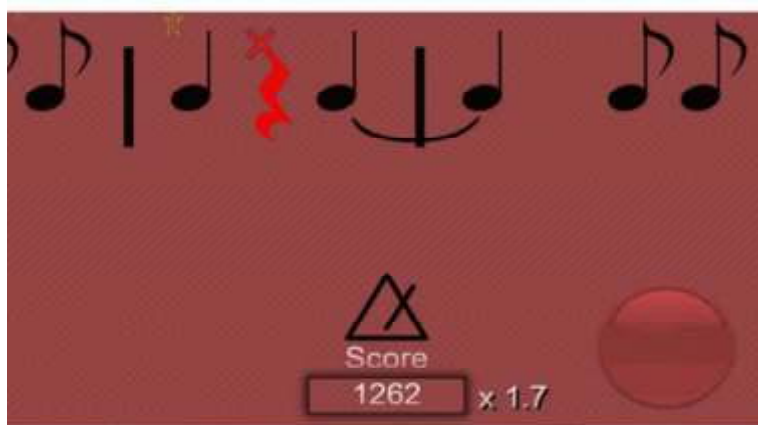

Felsőbb évfolyamokon akár kétszólamú gyakorlatokkal is próbálkozhatunk. Az adott pontszám elérésekor pedig jutalmazhatjuk a diákokat.



2. LearningApps

A

- Arcképcsarnok (Vivaldi, Händel, Mozart, Bach, Beethoven) – PÁRKERESŐ

B

- Barokk zene – énekes műfaj – KVÍZ SZÖVEGBEVITELLEL
- Barokk zene műfajai – CSOPORTBA RENDEZÉS
- Barokk zeneszerzők (Bach, Händel, Vivaldi, Monteverdi) – PÁROSÍTÁS
- Beethoven élete – SZAVAK ÉS SZIROMLEVELEK

D

- Dal/mondóka szövegrész párosítás (Kinyílt... Este van... Jerünk, menjünk... Kerülgetem...) - CSOPORTOSÍTÓS KIRAKÓ
- Dal-szövegrész párosítás (Hej, Vargáné, Béres legény, Csipkefa, Hej, Dunáról, Házasodik a tücsök) - Megoldás: szilva – Hull a szilva... – CSOPORTOSÍTÓS KIRAKÓ
- Dalfelismerés kakukktojással (Hervad már... Méz, méz, méz... A kállói... Elvesztettem...) - SZÓKERESŐ
- Dalfelismerés (Kiskacsa fürdik... Esik az eső... Egyél libám... Egy kis malac... Eresz alól... Ha én cica... Bújj, bújj medve...) – HOZZÁRENDELÉSES RÁCS
- Dalfelismerés kulcsszavakkal (Virágéknál) – SZÓKERESŐ
- Dalfelismerés szövegrészletből (Éliás...) – SZAVAK ÉS SZIROMLEVELEK

E

- Egyszer egy királyfi – ruhadarabok – CSOPORTBA RENDEZÉS

F

- Fúvós hangszerek (fa- és rézfúvósok) – CSOPORTBA RENDEZÉS

H

- Hangközök – SZÓKERESŐ
- Hangszerek (kép + elnevezés) – PÁRKERESŐ
- Hangszerek és hangok – PÁRKERESŐ
-
- Hangzercsaládok (vonós, fafúvós, rézfúvós) – CSOPORTBA RENDEZÉS

K

- Klasszicizmus (szimfónia, oratórium, dal, periódus, klasszicizmus) – SZÓKERESŐ
- Klasszikus zeneszerzők/művek – PÁRKERESŐ
- Kodály Zoltán élete – HIÁNYOS SZÖVEG

- Kodály: Mátrai képek I. – EGYSZERŰ SORBARENDEZÉS
- Kodály: Mátrai képek II. – EGYSZERŰ SORBARENDEZÉS

M

- Magyar zeneszerzők (Kodály, Bartók, Bárdos) és műveik – CSOPORTBA RENDEZÉS

N

- Népdalok – összefoglalás – LEGYEN ÖN IS MILLIOMOS!
- Népdalok jellemzői – SZÓKERESŐ
- Népdalok – Népdalfeldolgozások (Két szál, Szélről, Hej, Dunáról, Hej, tulipán) – HOZZÁRENDELÉSES RÁCS
- Népdalok stílusrétegei - CSOPORTBA RENDEZÉS
- Népdalgyűjtők-népdalaik – PÁRKERESŐ
- Népdalgyűjtők – SZÓKERESŐ
- Népzenei keresztrejtvény (megfejtés: Kodály) - KERESZTREJTVÉNY

P

- Prokofjev: Péter és a farkas – LEGYEN ÖN IS MILLIOMOS!
- Prokofjev: Péter és a farkas – szereplők-hangszerek – PÁRKERESŐ

R

- Reneszánsz – Barokk kor jellemzői – CSOPORTOSÍTÓS KIRAKÓ
- Régi stílusú népdalok jellemzői – SZÓKERESŐ

S

- Stílusok a XX. században (impresszionizmus, szecesszió, neoklasszicizmus, folklorizmus, szürrealizmus) – SZÓKERESŐ

Sz

- Szövegfelismerés (Elvesztettem, Virágéknál, Este van már, Mély erdőn, Hegedül a kisegér, De jó a dió) – CSOPORTOSÍTÓS KIRAKÓ

Ú

- Új stílusú népdalok jellemzői – SZÓKERESŐ

V

- Vivaldi – KIEMELÉS SZÖVEGBEN

Z

- Zenei korszakok képekben (Őskor – Klasszicizmus) – RÖVID VÁLASZ
- Zeneszerző/mű (Vivaldi, Haydn, Mozart, Beethoven) – PÁRKERESŐ
- Zenetörténeti korszakok – IDŐVONAL

3. Musicators

A-Á

- A kállói szőlőbe
- Aki dudás akar lenni
- Aki nem lép egyszerre
- Aludj, baba, aludjál
- Anyám, édesanyám
- A part alatt
- Árkot ugrott a szúnyog (K.Z.)

B

- Benn a bárány
- Bújj, bújj, itt megyek
- Bújj, bújj medve

C

- Cirmos cica

Cs

- Csigabiga, told ki
- Csip, csip, csóka

D

- De jó a dió (K.Z.)
- Egy boszorka van
- Egyél libám
- Elvesztettem zsebkendőmet
- Eresz alól fecske fia (K.Z.)
- Éliás, Tóbiás
- Egy kis malac
- Fecskét látok

H

- Hull a szilva

M

- Megfogtam egy szúnyogot

P

- Postaváró

R

- Régi táncdal

S

- Sárga csikó

V

- Virágéknál

4. Redmenta

- Direktcím: **Barokk kor zenéje (L-B.E.)**
- Direktcím: **Barokk kor zenéje 2 (L-B.E.)**
- **Barokk zene – gyakorló feladatsor 5. osztályosoknak**
Direktcím: **Barokk zene - gyakorlás5.**
- **Zenetörténeti témazáró feladatsor 5. osztályosoknak**
Direktcím: **Zenetörténet a barokkig 5.**
- **Zenetörténeti feladatsor 6.osztályosoknak**
Direktcím: **Zenetörténet a klasszicizmusig**
- **Zenetörténeti feladatsor – romantika – 7. osztályosoknak**
Direktcím: **romantikaszamonkeres7d**
- **Zenetörténeti feladatsor 8. osztályosoknak**
Direktcím: **zenetörténet 8.**

5. Kahoot

A

- Alsó lá
- Alsó szó

B

- Bartók Béla élete

E-É

- Éles ritmus
- Erkel Ferenc I.
- Erkel Ferenc II.
- Év végi ismétlés (2.o. - Mozaik Tk.)
- Év végi felmérés (4.o.)

F

- Fafúvós hangszerek

Gy

- Gyakorlás I. (1.o.)
- Gyakorlás II. (1.o.)
- Gyakorlás III. (2.o.)
- Gyakorlás IV. (3.o. Mozaik Tk.)
- Gyakorlás V. (4.o. Mozaik Tk.)

H

- Hangközök
- Hétfokúság

K

- Kodály Zoltán
- Kodály Zoltán élete és művei
- Kodály Zoltán: Háry János
- Kodály Zoltán: Mátrai képek I.
- Kodály Zoltán: Mátrai képek II. (Mozaik Tk.)

M

- Mozart: Varázsfuvola

Ny

- Nyújtott ritmus

P

- Prokofjev: Péter és a farkas I.
- Prokofjev: Péter és a farkas II.

R

- Ritmusok, népi hangszerek
- Rézfúvós hangszerek
- Romantika

Sz

- Szinkópa

Ú

- Új stílusú népdalok

V

- Vonós hangszerek

Z

- Zenetörténet-összefoglalás (Őskor-Reneszánsz)
- Zenetörténet - őskor-barokk I.

- Zenetörténet - őskor-barokk II.
- X**
- XX. század
 - XX. századi zene
 - XX. század zenéje

IV. A tanítási órákon alkalmazható drámajátékok, munkaformák

Drámajátékok a tanulás szolgálatában

Az ének-zene tanítása során nagyon fontosnak tartjuk, hogy az új, digitális munkaformák mellett a hagyományos értékeket is megőrizzük. A mindennapi tanítási munkánk során főként a kisebb gyermekeknél játszik kiemelt szerepet az aktív részvétel, a játék. Ehhez ajánlunk olyan drámajátékokat, munkaformákat, amelyekkel óráinkat színesebbé, változatosabbá tehetjük.

Ha a dráma szó jelentését vizsgáljuk, akkor a görög gyökerekhez kell visszanyúlnunk, s ebben a "cselekedni, tenni" igenevet fedezhetjük fel.¹ Ugyanezt jelenti a mi esetünkben, a tanítási folyamatában a "játszani". A "játék" a kulcsszó. A játék a gyerek számára élmény. A gyerekek lételeme a játék, a játék bármilyen formája. Ha csak kiejti a száján a tanár ezt a szót, a diákok figyelmét rögtön felkelti. Érdeklődéssel fordulnak a téma (a tananyag) felé, szinte észrevétlenül tanulnak, motiváltabbak lesznek. A drámapedagógiai módszerekkel élményközpontúvá válhat a tanítási óra (függetlenül a szaktárgyi területtől), az élmény pedig sokkal hamarabb és mélyebben beésődik a gyerekekbe.

A tanítási órákat rövid ráhangolással, bemelegítéssel kezdjük minden esetben. Ezt követi az előkészítő rész, melyben az ismétlésen, a gyakorlásan, elmélyítésen kívül szem előtt tartjuk az új anyag előkészítését is. Legyen ez akár tartalmi, ritmikai vagy zenei előkészítés. Ezt követi az óra fő része, amely leggyakrabban egy új dal megtanítása, de akár zenetörténeti, zeneelméleti ismeret elsajátítása is lehet. Az óra lezárásaként mindig valamilyen hangulati elem kerül elő. Legtöbbször zenehallgatás, de itt is lehet beiktatni valamilyen levezető játékot. Az óra szakaszainak megfelelően gyűjtöttük össze azokat a drámajátékokat, drámatechnikákat, amelyekkel változatosabbá tudjuk tenni óráinkat.

Ráhangolás, bemelegítés

Légző-, hangképző, beszédtechnikai gyakorlatok

A helyes légzés kialakítása a beszéd mellett az éneklés alapja is. A helyes artikuláció pedig ebben az esetben még hangsúlyozottabbá válik.

¹ Gabnai Katalin (2001): *Drámajátékok*. Helikon Kiadó, Budapest.

A **célunk** tehát ezekkel a gyakorlatokkal a helyes légzés gyakorlása, az artikuláció, a tiszta hangképzés, és a koncentráció fejlesztése, erősítése. A tanítási órákon fontos szerepet játszanak ezek a gyakorlatok. Ezek az óra elején motivációs játéknak is megfelelnek. Ezekkel a módszerekkel még a szövegek bevésése is vidámabb, gyorsabb lesz. Mindenki számára ismeretes, hogy milyen fontos, hogy minél több rigmust, mondókát, verset ismerjenek. Ezeket megtanítani, memorizálni sokkal könnyebb játékok segítségével. Előnye a gyakorlatoknak, hogy könnyen kezelhetőek, variálhatóak, akár kombinálhatóak is egymással. Színesebbé, érdekesebbé teszik a gyerekek számára az órákat.

A témakörnél felhasznált irodalom:

Thoroczky Miklósné (2003): *Beszédtechnika*. Kőbányai Média és Kulturális KHT. Budapest.

Montágh Imre (1999): *Tiszta beszéd*. Holnap Kiadó. Budapest.

Montágh Imréné és Bittera Tiborné (2006): *Szép szóval, nyílt szívvel*. Logopédiai Kiadó, Budapest.

Gyakorlatok

1. Az élettani légzés megfigyelése

„Álljatok körbe, laza kisterpeszben! Tegyétek a kezeteket a hasatokra, és vegyetek egy mély levegőt, majd fújjátok ki! Figyeljétek meg, hogy hogyan mozog a kezetek! Először bemutatom én!”

„Foglaljuk össze a tapasztaltakat! Belégzéskor megemelkedik a kezed, de csak akkor, ha helyesen veszed a levegőt. Kilégzéskor pedig visszasüllyed. Aki rosszul vette a levegőt, annak a válla és a mellkasa emelkedett.”

Fejleszti a rekesz, a bordaközi izomzatot és a támasz kialakítását.

2. Nyújtott kilégzés SZ, S, F, V, M hangzókkal

„Egyszerre vegyetek mély levegőt! Kilégzéskor SZ/S/F/V/M hangot szólaltassatok meg! A lényeg, hogy minél hosszabb ideig tudjátok hangoztatni! Emeld fel a kezed, ha elfogyott a levegőd!”

Lehet teljes osztállyal egyszerre, de páros munkában is.

Fejleszti a levegő beosztását, a helyes légzéstechnikát, erősíti a rekeszizmokat.

3. Légzés számlálással

„Helyezkedjünk el lazán a térben! Most számolni fogunk, ne ijedjen meg senki, nem matematika példát kell megoldani! Egyesével számlálunk 1-től 60-ig. Közepes tempóban, közepes hangerővel szólaltatjuk meg. Ügyeljünk a levegővételre! Minden 10/15/20 egység után vehettek csak levegőt!”

Fejleszti az alap légvételi technikák elsajátítását, a légzőkapacitás növelését és a koncentrációs készséget.

4. Szöveges légzőgyakorlat

„Álljatok körbe! Mindenki olvassa el magában a tanult/kapott verset/mondókát! Közösen fogjuk megszólaltatni, a tempót én adom! Ügyeljetek a tempó betartására és arra, hogy egy levegővétellel végig tudd mondani!”

Fejleszti a légzés automatizálását, a kapacitás növelését, a koncentrációt és az egymásra figyelmet.

5. Artikulációs gyakorlatok: Ajak- és nyelvgyakorlatok

„Tornáztassuk meg a nyelvünket! Integessünk jobbra és balra, nyaljunk fagyit, nyaljuk körbe a szánkat szép lassan! Mossuk meg a fogunkat a nyelvünkkel! Számoljuk a fogainkat alul és felül! Csettintsünk 15-ször mosolygósan és puszisan!”

Kicsiknek ajánljuk. Cél a feszes, görcsös állapot felszámolása, az artikulációs zártság oldása. Fejleszti a beszédszervi és artikulációs mozgásokat.

6. Artikulációs gyakorlatok: Magánhangzó gyakorlatok izoláltan, egytagú szavakban és váltakozással

„Szólaltassuk meg egymáshoz kötötten a következő magánhangzókat: A – Á – Ó – Ú – Ő – Ű! Mutatom a kártyán, melyik jön!” (Betűkártyák felemelésével.)

„Ejtsd utánam a következő egytagú szavakat!” Ügyelj a magánhangzók helyes képzésére!

Már, mar, mer, mór, mér.

Bár, baj, begy, bor, bér, bőr.

Pár, pad, per, pór, pék, pör, pír.

Vár, var, ver, von, vér, vő, visz.

Fáj, faj, fej, Fót, fél, föl, fisz, fúr.

Szár, szab, szer, szúr, szén, szög, szív, szúr.

„Ügyelj a hangzók váltakozására, mondd utánam!”

Barát – bálna, hazám – házam, fedél – féreg, merész – méreg, regél – régen. Bálnaláb – babával, végzetén – vezére.

Fejleszti a magánhangzók precíz ejtését, a nyelvállást, az ajaknyitást és az állkapocsejtés lazaságát.

7. Artikulációs gyakorlatok: Mássalhangzó gyakorlatok

„Kiosztok nektek egy gyakorlatot, amin neveket találtok sorba és oszlopokba rendezve. Olvassuk el közösen az oszlopokat föntről lefelé haladva. / Most olvassuk a sorokat balról jobbra haladva.”

Lali	Lili	Lali	Lili	Lili	Lali	Lili	Lali
Vili	Vali	Vali	Vili	Vili	Vali	Vali	Vili
Pali	Piri	Piri	Pali	Pali	Piri	Piri	Pali
Ili	Ali	Ili	Ali	Ali	Ili	Ali	Ili

Cél az artikulációs mozgások fokozása, a mássalhangzók gyors, pontos ejtése és az egymásra ható hangzógyakorlatok kimunkálása.

8. Artikulációs gyakorlatok: Szóvégek kimunkálása növekvő hosszúságú mondatokban

„Olvassuk fel közösen a következő növekvő hosszúságú mondatokat!” / „Körben haladunk, mindenki egy mondatot olvasson fel!”

Mondatok: Lengő lobogó leng. Lengő lobogó leng a szélben. Lengő lobogó leng a déli szélben. Lengő lobogó leng a fagyos déli szélben. Lengő lobogó leng a jeges, fagyos déli szélben. Lengő lobogó leng a jeges, fagyos déli szélben a tereken. Lengő lobogó leng a jeges, fagyos déli szélben a díszes tereken.

Fejleszti a figyelmet, a szóvégi mássalhangzók pontos ejtését és az NG zöngéjének megtartását.

9. Artikulációs gyakorlat: Szöveges gyakorlat

Páros játék:

„Szemkontaktus segítségével keressetek párokat! Álljatok egymással szembe!”

Tartsátok a szemkontaktust és mondjátok el a verset/mondókát úgy, hogy az egyik sort az egyikőtök, a másik sort a másik tanuló szólaltassa meg!”

Osztálykeretben:

„mindig az az oszlop/padsor szólaltatja meg a következő sort, akire mutatok.”

Fejleszti a fokozott artikulációs mozgásokat, a gyors, pontos ejtést, az egymásra figyelést, a memóriát és a koncentrációt.

Példa a versre:

Vidor Miklós: Nyelvgyötrők

Roppant bottal
koppantottam,
szöcském csacsán
szökkent,
papnadrágban
kappant fogtam,
macskám fecskét
hökkent.

Derengett,
borongott,
merengett,
szorongott,
kerengett,
dorong ott,
de nem vett
korongot.
Körbe pörg e
görbe körte,
hat gödörbe,
vak tükörbe,
fürge ürge
sürg e zúrbe
öt gyötörd, te
rőt ökörke.

10. Hangerő gyakorlat

„Mondjuk el közösen az ismert mondókát úgy, hogy halkán kezdjük és fokozatosan emeljük a hangerőt! Figyeljünk arra, hogy a tempót és a hangmagasságot ne növeljük!” / „Fordítsuk meg, nagyon hangosról indulunk, és egyre csökkentsük a hangerőt! Ügyeljünk a tempó tartására!”

Fejleszti a hangerő szabályozási képességet és az egymásra figyelést.

11. Hangerőszabályozós játék

A hangerő szabályozását éneklés közben végezheti a pedagógus is, de a tanulók számára izgalmasabb, ha közülük választjuk ki az irányítót. A hangerőt szabályozó eszköz a két kezünk.

Egyik karunkat derékszögben behajlítjuk tenyérrel az arcunk felé, s a másik kézfejük élének mozgásával irányítjuk a hangerő változását éneklés közben. Ha felfelé visszük kezünket a karunkon, akkor emeljük a hangerőt, ha lefelé, a könyökünk felé, akkor csökkentjük.



Fejleszti a hangerő szabályozási képességet, az egymásra figyelést, koncentrációt.

Ritmusjátékok alkalmazása ráhangolásra

Heti egyórás tantárgy esetében nem sok idő áll rendelkezésre beéneklő gyakorlatokra. Ezért is ajánlunk olyan ritmuskészség fejlesztő, koncentrációs gyakorlatokat, amelyekkel megteremthetjük a hangulatot is és a koncentrálttságot is elősegítjük. A cél ezekkel a játékokkal a ritmusérzék fejlesztése mellett a koncentráció, a megfigyelés és a zenei fantázia fejlesztése. Mindezek a játékok már évtizedek óta a saját módszertani tárházunk részét képezik.

1. Ellenritmus – játék

„Ha én negyedét szólaltatok meg, te válaszolj két nyolcaddal. Ha két nyolcadot hallasz, akkor a válaszod egy negyedértékű ritmus legyen! (Tá-ra ti-ti, ti-ti-re tá) Ugyanazzal a testhangszerrel (pl.: taps, dobbantás, térd, csettintés, kézfej, stb.) hangoztasd, amivel én! Ügyelj az egyenletes tempóra is! Aki elrontja, üljön le!”

/ Nagyobbaknál lehet nehezíteni: pl.: nyújtott ritmusra éles ritmus a válasz /

Fejleszti a koncentrációs képességet, ritmuskészséget, figyelmet.

2. Ritmus utánzása

„4/4-es ütemben mutatok egyszerű ritmusokat változatos „testhangszeren” megszólaltatva. Pontosan utánozd le a ritmust ugyanazon a testhangszeren, amin bemutattam. Tartsd a tempót is!”



taps-taps térd csett-csett térd

Fejleszti a megfigyelést, egymásra figyelést, ritmusérzékét, koncentrációt.

3. Ritmusüzenet

Az üzenetküldés ritmusváltozatát is nagyon élvezik a tanulók. Padsoronként kiállnak a tábla elé egymás háta mögé. 4/4 értékben indítjuk a ritmust, amelyet jobb kéz mutató ujjával kell továbbítani. Az osztály többi tagja ellenőriz, figyel, hol történt változtatás, de csak a végén jelezhetik a hibát.

Fejleszti: a ritmuskészséget, megfigyelést, memóriát.

Előfordul, hogy a gyerekek zajosan, kissé fegyelmezetlenül érkeznek meg a tanítási órára. Ilyenkor óra elején meg kell teremtenünk azt a légkört, amelyben hatékony munkát tudunk folytatni. Ehhez szükségünk van fegyelemre és figyelemre is. Ezek a gyakorlatok hozzásegítenek ezek megteremtésére is. Az önfegyelmén kívül azonban egymásra figyelmet is igényelnek, így a másokra figyelmet is célozzák. A gyakorlatok az összes tanuló részvételével zajlanak.

Mindezek a játékok az óra végén lezárásként is alkalmazhatók.

Az óra előkészítő szakasza

Ritmusjátékok

Ritmusjátékok alkalmazhatók az óra előkészítő szakaszában is. Ebben a szakaszban a cél az új dal megtanításának ritmikai, tartalmi, zenei előkészítése.

1. Ritmusdominó

A hagyományos dominójáték szabályait követve játszhatjuk. (A dominójátékkal a Zenesziget Játékkuckóiban is találkozhatunk.)

Én indítom a sort 2 x 2/4-es ütemmel. Az első tanuló megismétli a 2. ütemet, s hozzáilleszt egy saját 2/4-be beleférő ütemet. Így folytatjuk a sort. Lehet játszani 3/4-es, illetve 4/4-es ütemekkel is.

2. Ritmus sakk-tábla²

² Király, 2012

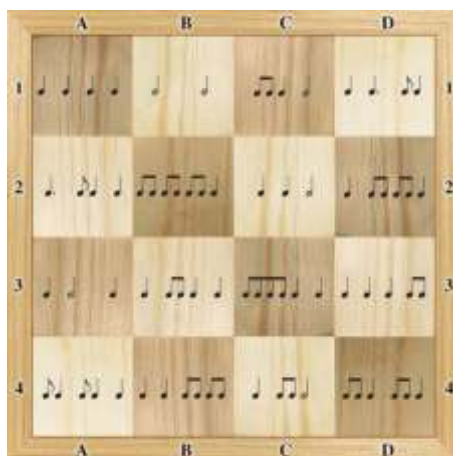

A sakktáblát többféleképpen is tudjuk használni. A ritmusokat megszólaltatjuk mindenféle irányban.

Behelyettesítés más ritmusokkal: pl. a felek helyett mindig szinkópát szólaltatunk meg. Megfigyelést fejlesztő: Megszólaltatok ritmusokat 5 mezőből, a tanulóknak le kell írniuk, melyiket hallották (pl.: A4, B3...).

Alkalmazását lásd 1. számú órateremben.

3. Ritmusházikó

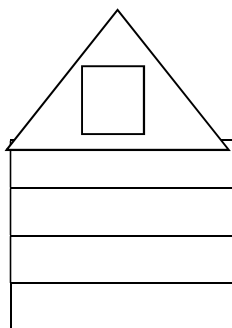

A házikó tetejében jelöljük, hogy hányas ütemekkel akarjuk megtölteni a szinteket (ütemeket). A tanulók javaslatai alapján írjuk be a megfelelő ritmusokat, majd megszólaltatjuk a látottakat.

Az „ablakokon behúzzák a függönyöket, nem tudunk tovább leskelődni, de a lakók még ugyanúgy ott laknak.” Vagyis letörlöm a ritmusokat fokozatosan, s így szólaltatjuk meg. Végül, amikor minden ritmus eltűnt, a füzetbe írják le a tanulók most már ritmus formájában. Remek memória és ritmuskészség fejlesztő is egyben.

Alkalmazását lásd 2. számú órateremben.

Ennek változata, amikor különböző ábrákba, rajzokba illesztjük bele a ritmusokat. A rajzok illeszkedhetnek az adott dalokhoz (pl. gyümölcsök, virágok...). Az ábrákat

megszámozzuk. Mindig mutatom, hogy melyiket szólaltatjuk meg. Itt is egyesével levezem a ritmusokat, majd a végén a megadott számoknak megfelelően le kell írni a ritmust.

Fejleszti a ritmuskészséget, a megfigyelést, a memóriát, a koncentrációt.

4. Ritmusjáték nevekkel

Az osztály 4 tanulójának nevét ritmizálom, akiknek rá kell ismerniük saját nevükre. Kiállnak az osztály elé, s közösen megszólaltatjuk a ritmust különféle helycserékkel is. Egyenként helyükre mennek, s végül a tanulók a füzetükbe emlékezetből leírják a 4 db 4/4-es ütemet. A megfigyelésen kívül ez is jó memóriafejlesztő játék.

5. Ritmusvisszhang

A legegyszerűbb ritmusjátékok közé tartozik, hiszen a tanulóknak csak meg kell ismételnük, amit a tanár mutat. Azonban lehet ezt is hangulatossá tenni azáltal, hogy mindenféle testhangszert használunk, nem csupán tapsolunk. Valamint akár kis történetet kerekíteni köré, s ezáltal a hangerő váltakozásával tudjuk érzékelteni az elhangzottakat.

Variálhatjuk, nehezíthetjük úgy is, ha a tanár csak tapsolja a ritmust, a tanulók pedig úgy ismétlik, hogy mondják is a ritmusneveket.

6. Ritmuskigyó

Az első tanuló kitalál egy ütemnyi ritmust. A következő ezt eltapsolja, majd ő is hozzátesz egyet. A harmadik már 3 ütemet fog megszólaltatni, s ez így megy tovább, míg mindenki hozzáteszi a sajátját. Ez a gyakorlat is nagyon jól fejleszti a memóriát, de emellett nagyon jó ritmusérzéklet és tudást is igényel. A tanulóknak tisztában kell lenniük azzal, hogy milyen ritmus fér bele az adott ütembe.

7. Engem hívnak...

Négynegyedes ütemre a következő mozgást végezzük: egyre a térdünkre csapunk, kettőre tapsolunk, háromra a vállunkat érintjük, négyre ismét tapsolunk. (Megegyezhetünk más sorrendben is.) Mindvégig ügyelünk az egyenletes tempóra.

A következő szöveggel szólítjuk egymást úgy, hogy mindez beleférjen a 4/4-es ütembe:

- Kati hívja Zsófit
- Zsófi hívja ...

A gyerekek így szólítják egymást anélkül, hogy kiesnének a ritmusból. Tanítási órán még több koncentrációt igényel ez a játék, hiszen nem körben, hanem padsorokban ülünk, így elsősorban a hallásunkra kell támaszkodnunk.

Ez a játék a „Király-bíró”játék változata (Kaposi, 2013).

8. Ritmustelefon

Egy-egy padsort hívunk ki a tábla elé, a helyükön maradó tanulók az ellenőrök. Egymás háta mögé állnak a tanulók oszlopban, s csak előre nézhetnek. A pedagógus indítja a ritmust az utolsó tanuló jobb vállán. Mindenkinek a jobb mutatóujját kell használnia a továbbadásnál, hogy az „ellenőrök” láthassák, ki tévesztette el a ritmust. A legelől álló tanuló hangosan szólaltatja meg a kapott ritmust. Majd az „ellenőrök” is azt, amit a pedagógus elindított. Így össze tudjuk hasonlítani a kettőt.

Egyéb játékok

A ritmusjátékok mellett számos játékot, technikát tudunk alkalmazni ezen szakaszban. Például az átismétlésre kerülő dalok felismerésénél mindig törekedjünk a változatosságra. Ebben a következő játékok segítenek.

1. „Ki/mi vagyok én?”

Kétféleképpen is lehet alkalmazni a felismerendő dal kulcsszavának kitalálásához. Kihívunk egy tanulót a tábla elé, a táblára felírjuk a kitalálendő szót, az osztály tagjainak pedig információkat kell sorolni a felírt szóval kapcsolatosan. Ha kitalálta, rá kell jönniük, melyik dal kulcsszavát adtam meg.

Ugyanezt fordítva is játszhatjuk. Egy tanuló megkapja a szót kártyán, neki kell információkat közölni, s a többieknek ez alapján kell kitalálniuk a kulcsszót.

Ezt a módszert nagyobbaknál alkalmazhatjuk zenetörténeti vagy zeneelméleti ismétlésnél is, így elmélyítve az ismereteket.

A logikus gondolkodás fejlesztése mellett egyes variációkban a kérdésfeltevés kultúráját is fejleszti.

Alkalmazását lásd a 2. számú órateremben.

2. Memóriaajáték

A dalok kulcsszavait összeköthetjük memóriaajátékkal is. Tíz szót sorolok fel, közülük minél többet meg kell jegyezni, majd leírni. Ellenőrzés után csoportosíthatjuk, dalokhoz

köthetjük őket. Vagy akár zenetörténeti korszakokhoz is. Lehet köztük kakukktojás is, így majd ahhoz fűzhetjük a következő feladatot.

Alkalmazását lásd 1. és 2. számú óratermben.

3. Szökik a nóta

A „Szökik a nóta”³a gyakorlásban, elmélyítésben, a belső hallás és a figyelem fejlesztésében segít. Az irányító jelzésére (ez lehet kézfeltartás, valamilyen eszköz) elnémulunk, és magunkban folytatjuk tovább a dalt. (Esetleg táoghatjuk tovább.) A következő jelre újból hangosan éneklünk.

4. Asszociációs játék – „Jut eszembe...”

Kicsiknél és nagyoknál is alkalmazhatjuk. Mi jut eszedbe az adott kifejezésről? Asszociációs hálót is készíthetünk, s nagyobbaknál ez alapján rendszerezhetjük a fogalom jellemzőit. Pl. Mi jut eszedbe a balladáról? Mi jut eszedbe a szülőföldről? Az új dal megtanítása előtt szintén alkalmazhatjuk hangulati előkészítésként.

Alkalmazását lásd 1. számú óravázlatban.

5. Dramatikus játékok

Nagy kedvenc a dramatikus játékok alkalmazása a dalok felismerésében. Ez csoportmunkában történik. Leggyakrabban három drámaformát alkalmazhatunk:

1. szobortechnikát vagy állóképet
2. némajátékot
3. szöveges improvizációt

1. *A szoborjátékban* a gyerekek a saját testük segítségével hoznak létre egy adott témának megfelelő képet. Ez a módszer a jelentéstartalmak konkrét képekbe történő átültetésnek a módja. (Pl. a csoportok dalok címét kapják meg, s az alapján kell szobrot alkotniuk.) Mindez fontos formája a kifejezésnek, amit aztán a megfigyelők megfejtenek és értelmeznek. Mivel csoportokban dolgoznak, ezért nagyfokú együttműködést, alkalmazkodást kíván a tanulóktól, de nagy élményt is jelent számukra. Önfegyelmet is igényel tőlük, hiszen míg társaik nem értelmezik a látottakat, mozdulatlanul kell állniuk. A kreativitásukat is meg kell csillogtatniuk. Ezt a technikát ki szoktam egészíteni azzal

³ Instruktor Öntevékeny Csoport, 1998

a konvencióval, hogy akinek megérintem a vállát, mondja ki hangosan a szerepének megfelelő gondolatait. Így a szereplők gondolatait is megismerhetjük a gondolatkövetés segítségével.

Ezek a játékok nagy mértékben fejlesztik az együttműködést, a fantáziát, a kreativitást és az önfegyelmet is. Mindezek mellett fontos szerepet tölt be a térérzékelés fejlesztésében is. *Alkalmazását lásd 2. számú órateremben.*

2. A *némajáték*hoz lényeges, hogy a tanulók rendelkezzenek pontos testtudattal. A tér szerkezetének felismerésére, alakítására is oda kell figyelniük. A gyerekek körében kedvelt gyakorlat, amikor némajáték segítségével elevenítenek meg tartalmakat. Legyen az egy tanult dal, zenei, zenetörténeti szituáció vagy egy hangszer bemutatása. Ezt a formát lehet úgy is kiegészíteni, hogy tapsra szoborrá válnak, s akár élhetünk a gondolatkövetés, majd képaláírás technikájával is.

Alkalmazását lásd 2. számú órateremben.

3. A legnehezebb forma, amikor a kiscsoportos improvizáció során meg is kell szólalniuk. Ekkor a beszédtechnikai kérdésekre is oda kell figyelniük. Ezzel a kommunikációs készségüket is fejlesztjük. Nem könnyű feladat ugyanis a gondolatok szavakba öntése. (Például amikor meg kell jeleníteni, hogy vajon milyen módon történhetett a népdalgyűjtés.) Az együttműködés erősítése mellett fejlesztik a fantáziát és az önfegyelmet, valamint a koncentrációt is.

5. Drámai munkaformák, technikák

Ezeket elsősorban nagyobb gyerekeknél ajánljuk.

A „*szerep a falon*” segítségével a dalok, operák (zeneművek) szereplőinek tulajdonságait tudjuk ábrázolni.

A „*befejezetlen anyag*” Kodály: Hány, Mozart vagy Erkel, vagy más romantikus szerző műveinek feldolgozásában segíthet. Találjanak ki más befejezést a tanulók.

Az „*interjú*” segítségével a zeneszerzőkről tanultakat ismétellhetjük vagy mélyíthetjük el.

Megjelenik óráimon a *vita* is, amellyel a tanulók érvelési technikáját fejlesztem. Pl. Kőműves Kelemen balladájánál bírósági tárgyalást rendezünk. Téma: bűnt követtek-e el a kőművesek?

Csoportokat alakítunk

1. csoport: ügyvédek
2. csoport: vádlók

3. csoport: bírók / 4fő /

Az ügyvédek és a vádlók összeszedik az érveiket a tett mellett és ellen. A bírók ez alapján döntenek.

Az óra fő része

A tananyagtól függően ehhez a részhez tartozik leggyakrabban a motivációt követő daltanulás, ami általában hallás után történik. De a zenetörténeti vagy zeneelméleti anyag tudatosítása is. A konkrét motiváció általában nagyon rövid szakasz, hiszen az előkészítő részben is már az új anyag témáját, zenei, ritmikai elemeit tartjuk szem előtt. Ebben a részben általában *a témával kapcsolatos kötetlen beszélgetésre* kerülhet sor, ami a kommunikációs készség fejlesztését is célozza. Felhasználhatjuk a társművészetek alkotásait is, hogy megteremtjük az érzelmi ráhangolódást. Itt alkalmazhatjuk a korábban már említett *asszociációs játékot* is.

A hallás utáni daltanításnak is sajátos menete van. A tanári bemutatást mindig megfigyelési szempont előzi meg. Első alkalommal az összes versszakkal elénekeljük a dalt, így ekkor figyeltetjük meg a mondanivalót, a szöveget. Ez jó lehetőség a kommunikációra, de vigyázni kell, hogy ne húzódjon el hosszan, hiszen a hallás utáni daltanítás lényege, hogy a dallam a tanulók „fülében maradjon”. A következő bemutatásokkor már elegendő egy versszak megszólaltatása. Ekkor vizsgáljuk meg a dallami és ritmikai elemeket. Ezt követi a soronkénti visszaéneklés. Tankönyvet ne nyitassunk, hiszen így nagyobb fokú koncentrációt érhetünk el. Így énekórákon folyamatosan fejlesztjük a tanulók memóriáját is. A további versszakok gyakoroltatása már tankönyv segítségével történik. Óráinkon mindig nagy szerepet játszik a megfigyeltetés, például alkalmazkodó ritmus esetében is, amikor a 2.3. versszak dallamának ritmusa alkalmazkodik a szöveg ritmusához. Mindig a megfigyeltetésből indulunk ki, és a gyerekek ezek alapján vonják le a következtetéseket.

A dal gyakoroltatása során is célszerű különféle módszereket alkalmazni, hogy ne váljon unalmassá. Ilyenkor ki lehet ezt egészíteni koncentrációt igénylő feladattal is.

1. Mindig az a padosor éneklje az adott sort, amelyikre mutatók.
2. Vagy fiúk-lányok felosztásban. Párbeszédese dal esetén kiosztva a szerepeket.
3. A „szökik a nóta”-játék itt is előkerülhet.
4. Ha már gördülékenyebben megy, akkor különféle ritmuskíséreteket adhatunk hozzá, ritmushangszereket használhatunk. Ez a figyelem megosztását is célozza.

5. Végül megszólaltathatjuk zongora- vagy népi zenekari kísérettel is. Attól függően, hogy milyen lehetőségeink vannak.

Az óra befejező része

Az órának ezen szakasza szokott – sajnos – talán a leggyakrabban elmaradni, holott nagyon fontosnak tartom, hogy az ének-zene órát ne a mechanikus gyakoroltatással fejezzük be, hanem valamilyen levezető játékkal, vagy hangulatos zenehallgatással. Ekkor lehet alkalmazni bármely játékot, amelyet már az előkészítő vagy ráhangoló szakaszban is játszottunk. Szeretik a tanulók például azt a *ritmusjátékot* is, amikor a nevük ritmusát tapsolom, s rá kell jönniük, kit szólítottam. Általában négy tanulót választok, akiknek 4/4-es ütembe belefér a nevük. Ők ki is jönnek táblához, s így már a ritmusgyakorlat részét képezik. Helyet cserélnek egymással, ily módon többféle kombinációt is megszólaltathatunk. De akár memóriajátékká is alakíthatom, amikor egyenként helyet foglalnak, de a megszólaltatásnál a már ülő tanuló ritmusát is tapsoljuk. Végül le kell írniuk a tanulóknak a füzetükbe a ritmussort.

Az óra befejező részében gyakran kerül sor *zenehallgatásra*. Próbáljuk ezt is izgalmasabbá tenni:

- rajzold le, mit hallasz
- milyen színeket látsz magad előtt a zene hallgatása közben, rajzold le
- írd le, milyen fogalmak jutnak eszedbe a zeneművet hallgatva
- mozogjunk a zenére egyénileg vagy párosan. Esetleg egymás háta mögött, s egyik tanuló irányítja társa mozgását
- adjunk ritmuskíséretet a zeneműhöz.

V. Óravázlat javaslatok

Ebben a fejezetben szeretnénk teljes óravázlatokkal is ötleteket adni az ének-zene tanításához. Óraterveinkkel is szeretnénk alátámasztani, hogyha módszertani tárházunkat játékos feladatokkal színesítjük (legyen az digitális vagy hagyományos/drámajáték), akkor sokkal hangulatosabbá, élvezetesebbé válhat a tanítási óra.

Óraterveinkben arra törekedtünk, hogy minél változatosabb lehetőségeket mutassunk be. Elsődleges szempontunk a zenei fejlesztés, zenei nevelés, s ebben a digitális játékok, a dráma módszerekként jelennek meg, hogy a fejlesztési lehetőségek hangsúlyosabbá váljanak. (A Mozaik Kiadó tankönyveit használjuk.)

Az alsó szó tanítása, Házasodik a motolla (3.osztály)

Köszönődallam: Jó na-pot kí-vá-nok!

m r d s, l, l,

Bevezetés, ritmikai és dallami előkészítés:

Vedd át a hangot!

Lassan sétálok a padosrok között, és egyetlen hangot dúdolok. Ha mindenkinek sikerült eltalálni, másik hangot kezdek.

Koncentrációs játék: felváltva játszom furulyán a G és Á hangokat: a magasabbnál állni, a mélyebbnél guggolni kell. Aki eltéveszti, kiesik!

Ritmusvisszhang (kétütemes motívumokat tapsolok, a gyerekeknek ritmusnevekkel kell visszatapsolni. Legyen benne szinkópa is!

Szinkópa gyakorlása: Zenesziget-Ritmussíkság-Szinkópa-Játékkuckó-Zenevonat 2.

Dalisméltás: Hervad már a lombnak

Mély erdőn

Kinyílt a rózsa

(A dalokat felismertethetjük hívószókkal, pl. galamb, ibolya, rózsa, vagy a kezdősorokat hangoztathatjuk hangszeren. Énekléskor adhatunk hozzá ritmushangszert, osztinátót, ellenritmust.)

Figyeld meg a motívumok kérdőjeles hangjait!

Ked- ves Gálambom- -nak

Gye- re tá- gas a vi- lág

Csak úgy her- vad raj- ta

Kérdések:

Merre kanyarodik a dallam? Mutasd a kezdeddel!

Milyen az új hang magassága az alsó lához képest?

Az új hang neve alsó szó. Milyen lehet a kézjele? Énekeljük a motívumokat szolmizálva, kézjelekkel!

Mi a jele? Keressük meg a hangoszlopon!

Az alsó lához képest lépés vagy ugrás? Hányat kell lépnem a dó hangtól az alsó szóig?

Keressük ki a Zenesziget Zenetárából az imént énekelt dalok kottaképét! A szöveg alapján figyeljük meg, hol helyezkedik el az alsó lához képest az alsó szó, és írjuk le a füzetbe!

Új dal tanítása:

Ráhangolódás: öt madár nevét mondom lassan, meg kell jegyezni, és emlékezetből leírni HELYESEN a füzetbe.

(gólya, papagáj, bagoly, varjú, sirály) ellenőrzés, jutalmazás

Új dal bemutatása:

Megfigyeltetjük a tartalmat, játékos szövegrészeket, ismeretlen szavakat, visszatérő dallamot.

Megszámoljuk a kottában a szinkópákat, megkeressük az alsó szót.

Dallamsoronként énekelletjük vissza, figyelünk a tiszta intonációra.

A versszakok első sorát kioszthatjuk az ügyesebb gyerekek között.

Közös éneklés (hangszeres kísérettel is lehet).

Az óra befejező része:

<https://www.youtube.com/watch?v=OgsPJOKSmZ0>

Árkot ugrott a szúnyog – hallás utáni daltanítás (3. osztály)

Az óra bevezető része

Engem hívnak... című, korábban ismertetett játék

(A játék ritmusa: taps, csett, comb, comb. Az első játékos mondja: engem hívnak Évának. Éva hívja Andit. Nem szabad kiesni a ritmusból!)

Dalisméltás:

Melyik dal ritmusa? Hangoztasd és tapsold!

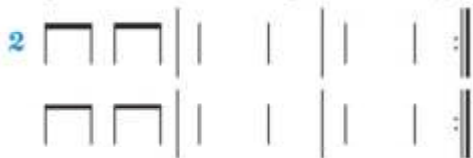

Énekelj a dalt ritmusnévvel!



(Jön a kocsi)

Egerrágt a kotta: pótolj a hiányzó részeket! (Virágos kenderem)



Énekeljük a dalt ellenritmus tapsolásával!

Énekeljük szolmizálva, mutassuk kézjelekkel! Melyik dalra ismersz? (Elvesztettem zsebkendőmet)



Az okostábla segítségével oldjuk meg a dalhoz kapcsolódó feladatokat! Szükség esetén projektor is megfelel.

<https://musicators.com/public/share/5f1f2b704076ac001e2f244c>

Játsszuk el a körjátékot!

Az új dal dallamszerkezeti, hangulati előkészítése:



Melyik dal részletére ismersz? (Mély erdön)

Mi a legmélyebb hang? (alsó lá)

Keressük ki a hangoszlopon!

Figyeljük meg az egyforma és a hasonló dallamsorokat!

Melyik állatra gondoltam?

„A füledbe zizegek, meg is csíplek, ha lehet!” (szúnyog)

Mondjuk többször, először erősödő, majd halkuló hangerővel! Egy gyerek lehet a karmester.

Az új dal tanítása

Daltanítás hallás után.

Megfigyelési szempontok:

Ki a dal főszereplője? Mi történt vele? Kik a további szereplők?

Énekeltsük motívumonként vissza, majd egyben az egészet!

Játsszuk el a történetet!

Az óra befejező része

https://www.youtube.com/watch?v=BdbL16CUkiE&ab_channel=GryllusVilmos-Topic

Házasodik a tücsök – hallás utáni daltanítás – (4.osztály)

Köszönődallam:

l s m r d l,

Bevezetés, ritmikai, tartalmi előkészítés:

Koncentrációs feladat (A feladatot végezhetjük comb-taps-csettintés változatban):

<https://www.youtube.com/watch?v=mCieoPJLLho>

Dalisméltés:

Házasodik a motolla – dalfelismerés repülő kottáról hangoszlop segítségével

Zöld erdőben a tücsök – dalfelismerés képről



Árkot ugrott a szúnyog – dalfelismerés egérrágta kottáról (a kottát kiegészítjük)

A dalokat a gyerekek által javasolt osztinatóval, ritmushangszerekkel énekeljük.

Ritmusdiktálás: Írd le a kétütemes ritmusmotívumok ellentétét! Melyik dalra ismeresz?



Árkot ugrott a szúnyog, Zöld erdőben a tücsök

Hangszerfelismerés: Ismerd fel a következő három hangszert a hangjáról, írd le az elhangzás sorrendjében a füzetedbe!

Zenesziget – Hangerdő – Hangszerek – fafúvósok: fuvola (Grieg: Reggeli hangulat)

vonósok: hegedű (Mozart: G-dúr hegedűverseny),

bőgő (Pachelbel: Kánon)

Zenesziget – Hangerdő – Hangszerek – vonósok – bőgő – Játékkuckó: Zenevonat II. (gyors, lassú megfigyelése)

Új dal tanítása: Házasodik a tücsök – hallás után

Megfigyelési szempontok: Milyen állatok szerepelnek a dalban, mit csinálnak

Ismeretlen szavak magyarázata

Egyforma és hasonló sorok megfigyelése

Ritmikai azonosság az óra elején énekelt dalokkal, tartalmi hasonlóság

(népdalváltozatok)

Daltanítás: soronként, majd kétsoronként visszaéneklük a dalt.

Közös éneklés

Az óra befejező része:

https://www.youtube.com/watch?v=gZOL8cs_6VM

Által mennék én a Tiszán – népdaltanítás hagyományos eszközökkel (5.osztály)

Az óra bevezető része

Jut eszembe... című korábban ismertetett játék

- nekem a népdalról a fonográf jut eszembe, nekem a fonográfról...

Memóriafejlesztés 10 szóval:

sugár, csizma, rózsza, galamb, rét, szerelem, szív, csillag, alma, fű

Miután lassan felsoroltam a szavakat, emlékezetből le kell írni a tanulóknak minél többet.

Feladat:

Írd le, melyik dal jut eszedbe? Melyik szó a kakukktójas? Miért?

Dalisméltás, készségfejlesztés, az új dal dallami és ritmikai előkészítése

Megyen már a hajnalcsillag (G')

- éneklés szöveggel népi zenekari kísérettel
- váltakozó ütemmutató megfigyeltetése,
- éneklés ritmuskísérettel (hangsúlyos negyedre taps, hangsúlytalanra ujjheggyel a padon)
- a népdal elemzése
- szolmizálás, hangsor megállapítása (Dúr)
- nagy ugrások kiemelése,

számoljuk: d – d' (hangszlopkocka segítségével) = nyolchangnyi távolság, s –d' = négyhangnyi

helyben – lépés – ugrás játék labdával

(hangköz fogalmának kialakításának előkészítése)

Két szolmizációs hangot énekelek, dobom a labdát valakinek, akinek vissza kell énekelni ugyanazzal a dallammal, hogy a két hang között a kapcsolat lépés, ugrás vagy helyben.

Hej, Vargáné...

- dal felismerése betűskottáról



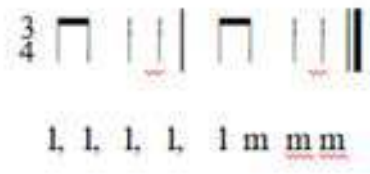

- a dal szolmizálása, fi hang kiemelése
- kezdő hangköz kiemelése
- éneklés szöveggel, ritmuskísérettel

Ritmuszjáték – sakktábla

(új dal ritmikai elemeinek előkészítése)

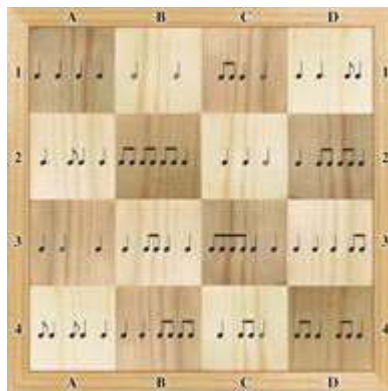

(forrás: Mozaik Kiadó, 5. osztályos ének-zene tankönyv)

Megszólaltatjuk a sorokat, oszlopokat, kiemeljük a ritmusképleteket (szinkópa, éles ritmus, nyújtott ritmus)

Öt mező ritmusát mutatom, fel kell ismerni, melyek ezek. A megoldásokat a füzetbe kell írni. A hibátlan munkákért piros pont jár.

Hej, Dunáról fúj a szél...

(dalfelismerés számkottáról)

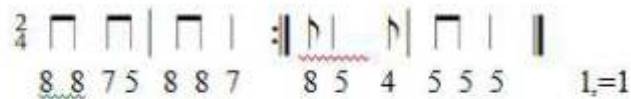

Javítás:

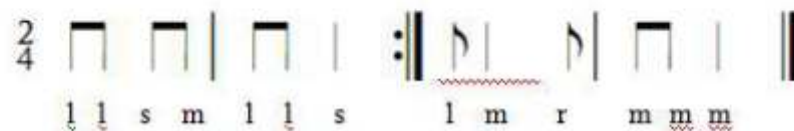

- a számok behelyettesítése szolmizációs hangokkal
- éneklés szolmizálva, szöveggel

Melyik folyót említjük?

Az új dal hangulati, érzelmi előkészítése

Milyen folyókat ismerünk?

Városunk folyója: Tisza



A Tisza ábrázolása művészeti alkotásokban

Petőfi S.: A Tisza c. verse

Petőfi Sándor: A Tisza (részlet)

„Nyári napnak alkonyúlatánál
 Megállék a kanyargó Tiszánál
 Ott, hol a kis Túr siet beléje,
 Mint a gyermek anyja kebelére.
 A folyó oly símán, oly szelíden
 Ballagott le parttalan medrében,
 Nem akarta, hogy a nap sugára
 Megbotolják habjai fodrába'.
 Síma tükrén a piros sugárok
 (Mint megannyi tündér) táncot jártak,
 Szinte hallott lépteik csengése,
 Mint parányi sarkantyúk pengése...
 ...Másfelől, a Tisza tulsó partján,
 Mogyoró- s rekettye-bokrok tarkán,
 Köztök egy csak a nyilás, azon át
 Látni távol kis falucska tornyát.

Boldog órák szép emlékeképen
Rózsafelhők úsztak át az égen.
Legmesszebről rám merengve néztek
Ködön át a mármarosi bércek.
Semmi zaj. Az ünnepélyes csendbe
Egy madár csak néha füttyentett be...”

Művészeti alkotások:



Pólya István: Tiszai halászok



Kovács Mária: Est a Tiszán

http://www.biksady.com/lots_page.php?aid=3&lid=1679&page=2

<http://www.festomuvesz.hu/nacs/kovacsmaria.htm>

Az új dal tanítása

Által mennék én a Tiszán...

Megfigyelési szempontok:

- tartalom, téma – ladik szó magyarázata
- dallamvonal,
- betűképlet, sorszerkezet
- előadásmód
- váltakozó ütemmutató

Nagy ugrások kiemelése, számolása

A *hangköz* fogalmának tudatosítása, a tiszta hangközök.

Rögzítés a füzetbe.

Füzet:

Két hang közötti távolság: hangköz

t1=tiszta prím pl.: d-d

t4=tiszta kvart pl.: d-f

t5=tiszta kvint pl.: d-s

t8=tiszta oktáv pl.: d-d'

Gyakorlás - feladat kivetítésével.

Gyakorló feladat:

d-f d-s m-m l,-r f-d' r-s s,-s m-t r-r' s-s

Megoldás:

d-f d-s m-m l,-r f-d' r-s s,-s m-t r-r' s-s

T4 T5 T1 T4 T5 T4 T8 T5 T8 T1

A hibátlan munkáért piros pont.

Az óra befejező része

Által mennék... átismétlése

Zenehallgatás

Smetana: Moldva – részlet

Házi feladat:

Dal megtanulása kívülről két versszakkal

A hangköz, a hangközök felismerése, megnevezése

Órai munka értékelése

Csillagok, csillagok- népdaltanítás hallás után (5. osztály)

Bevezető rész:

Köszönődallam:

dó dó ré dó lá, lá,
jó na – pot kí – vá – nok!

Az előző órán tanult dal felismerése az utolsó dallamsor alapján

Dalismétlés: Hull a szilva

- közös éneklés szöveggel
- szöveg értelmezése
- szinkópa megfigyelése, egy tanuló felírja a táblára
- éneklés a szinkópa kiemelésével (a szinkópánál a szöveg helyett a szinkópa szót énekeljük)
- szinkópa gyakorlása a Rhythm Teacher alkalmazás segítségével (level 38.)

Az új dal tartalmi előkészítése, az új stílusú népdal jellemzőinek megfigyeltetése:

Dalfelismerés hívószavakról:

de, babám, lenni, beragyogni, ablakába

A szókétyákat a helyes sorrendbe állítjuk. Melyik szó maradt ki? (hajnalcsillag)

A megoldásokat leírják a füzetbe, a hibátlan feladat kisötöst ér.)

Dalismétlés: De szeretnék hajnalcsillag lenni

- közös éneklés szöveggel
- a sorok számának megfigyelése
- a dallamsorok összehasonlítása, sorszerkezet megállapítása
- dallamvonal megfigyelése
- megfigyeléseinket lerajzoljuk a táblára, felírjuk a füzetbe



Készségfejlesztés: szolmizálás betűkottáról

A tankönyv 19. oldal 2. feladatát énekeljük.

333/320.

Megfigyeljük az új stílusú népdal jellemző vonásait az olvasógyakorlaton.

A feladat első sorát lekottázzák a füzetbe, a dó az első vonalközben van. A hibátlan megoldásokért kisötös jár.

Az új dal hangulati, érzelmi előkészítése

Felidézzük, melyik szó maradt ki az óra elején ismételt dalból. A tanulók élményei alapján megbeszéljük, milyen a csillagos égbolt lakott területen kívül, hogyan segítik a tájékozódást a csillagképek.



Az új dal tanítása

Csillagok, csillagok, szépen ragyogjatok

Bemutatom a dalt mindkét versszakával. A gyerekek megpróbálják kitalálni, milyen körülmények között keletkezhetett.

Ezután csak az első versszakkal énekelem. Minden alkalommal más-más szempontot adok a megfigyeléshez:

- dallamsorok száma
- sorszerkezet
- dallamvonal, stílus

A megfigyelés után először soronként, majd két soronként éneklük utánam, végül elénekeljük az egész dalt mindkét versszakával.

Az óra befejező része:

Énekeljük el a népdalt népi zenekari kísérettel a Nótafa CD segítségével.

Házi feladat kijelölése

- Csillagok, csillagok kezdetű népdal mindkét versszakát megtanulni
- szorgalmi feladat: tk. 19. oldal 2. feladatának B és Bv sorát lekottázni a füzetbe

Erdő, erdő, erdő daltanítás hallás után (5.osztály)

Az óra bevezető része

Köszönődallam:



Milyen jellegzetes ritmusképlet szerepel a köszönődallamban? (éles ritmus)

Ritmusvisszhang:

A tanulók visszatapsolják és megnevezik az általam hangoztatott kétütemes motívumokat. Az éles és nyújtott ritmust, valamint a szinkópát felírják a táblára.

Ritmusházikó, memóriajáték:

Az új dal első sorának ritmusát ütemenként közösen beírjuk, eltapsoljuk. Fokozatosan letörlöm az egyes szinteket, majd a tanulóknak emlékezetből kell leírni a füzetbe.
A hibátlan megoldások kisötöst érnek.

Az alkalmazkodó ritmus megfigyelésének előkészítése:

Keressük meg a következő települések nevének ritmusát!
Mosonmagyaróvár, Fedémes, Pécs, Monor, Fonyód, Szigetvár



A gyerekek négyfős csoportokat alkotnak ülésrend szerint. Minden csoport borítékban kapja meg a szókárttyákat és ritmuskárttyákat.

Ellenőrzés Mozabook segítségével

Hangoztatjuk őket ritmusnevekkel is, a hibátlan megoldások kisötöst érnek.

Ki tudná eltapsolni a saját nevének ritmusát?

A jó megoldások kisötöst érnek.

Dalisméltás, az új stílusú népdal jellemzőinek felelevenítése:

Szép szakmári lányok

– dalfelismerés a kezdősor alapján számkottáról



1 2 3 4 5 6 5 4 3 2 1

Az első jó megfejtés csoport tagjai kisötöst kapnak.
– közös éneklés után megbeszéljük, mi a dal témája.

Az új dal hangulati, érzelmi előkészítése

Memóriajáték: pecsét, heveder, kengyel, ágyú, katona, eső
Leírják emlékezetből a füzetbe, majd megbeszéljük, melyik dal jut eszükbe a szavakról.
A tanulók eddigi ismeretei alapján felidézzük, hogyan vitték a legényeket katonának, milyen nehéz volt az elengedés a családnak, kedvesnek.
Elénekeljük az Esik az eső kezdetű népdalt.

Az új dal megtanítása hallás után

Bemutatom a népdalt, első énekléskor megfigyeltetem a tempóját, hangulatát.



Felhívom a figyelmet a tankönyvben is látható **tempo giusto** kifejezésre. Megfigyeltetem az egyenletes lüktetést, tempót.

A következő énekléseknél megfigyelik a dal sorszerkezetét, dallamvonalát.

Megállapítjuk az A és B sorok szótagszámát.

Az első versszakal kezdem a daltanítást. Soronként, majd kétsoronként visszaéneklük, közben megfigyeljük, miért változik második sor ritmusa. *A dal ritmusa a szöveg ritmusához igazodik, ezt alkalmazkodó ritmusnak nevezzük.*

A második versszak éneklésekor felhívom a figyelmet az ismételt ritmusváltozásra, megbeszéljük, miért van erre szükség (változik a szótagszám).

Az óra befejező része:

https://www.youtube.com/watch?v=GUNF_SGIKRI&ab_channel=Gyerekdalok%C3%A9smond%C3%B3k%C3%A1k-rajzfilmekgyerekeknek

Az órai munka értékelése

Szépen úszik a vadkácsa kezdetű népdal betűkottáról történő megtanítása (5.osztály)

Az óra bevezető része

Ritmusvisszhang testhangszerekkel

Dalisméltás, készségfejlesztés, az új hangközök megfigyelése

A táblán látható számkottát behelyettesítjük a megfelelő szolmizációs hangokkal, ezt leírjuk a füzetbe.



1= dó (5=s...)

A közös éneklés után felismerjük a dalt: **Megyen már a hajnalcsillag lefelé.** Ez lesz a dalcsojunk első tagja. A tankönyv segítségével megnézzük, milyen szolmizációs hangon folytatódik a második dallamsor (d')

A hangoszlopon megfigyeljük, hány hangnyi távolságra vannak egymástól.

Két hang egymástól való távolságát hangköznek nevezzük.

A nyolchangnyi távolság neve oktáv.

Kézjel segítségével hangoztatjuk: d-d' tiszta oktáv

Melyik dal elején található ugyanilyen hangköz? (**Hull a szilva**)

Keressünk még az eddig tanult dalok között olyat, ahol ugyanilyen nagy ugrás található két sor között! (Erdő, erdő, erdő, Erdő, erdő, de magas a teteje)

Ezek közül választjuk ki a dalcsokor második tagját, majd **énekeljük mindhárom** népdalt.

Ha a hangoszlopra néztek, mit gondoltok, melyik lehet a legkisebb hangköz? Gondoljatok a harmadik dal két befejező hangjára!

Ezt a hangközt prímnek nevezzük.

A következő feladatban kottázzuk le a tanult hangközöket! Dó az első vonalközben van. (tk. 29/4.) Írjuk alá a megfelelő jelöléseket! (lásd melléklet)

A hibátlan megoldások kisötöst érnek.

Az új dal dallamszerkezeti előkészítése:

Soroljuk fel, milyen hasonlóságokat vettetek észre a dalcsokor népdalai között!

(mindhárom új stílusú, kupolás dallamvonalú, visszatérő szerkezetű, magas szótagszámú)

Betűzzük meg mindhárom népdal sorait! Hol térnek el a B és Bv sorok egymástól? (*a sorok végén*)

Az új dal tanítása

A következő népdal kottája sajnos elázott, kíváncsi vagyok, meg tudjátok-e fejteni, hogyan szól. Segítségül ismerjük a sorszerkezetét.

Mielőtt kitalálnánk, vizsgáljuk meg, milyen szolmizációs hangokat találunk benne.

Válogassuk ki a hangoszlopról, majd énekeljük el a hangsort!

Figyeljük meg, milyen hangköz van a dal legmélyebb és legmagasabb hangja között!

Most énekeljük el az első sort!

Melyik sor lesz ugyanilyen? (utolsó)

Énekeljük el az A betűjelű sorokat, a két középső ritmusát kopogom. Figyeljétek meg, milyen érdekes ritmusképletet hallotok többször is (éles ritmus)

Énekeljük el a második sort! Ügyeljünk az éles ritmusra!

Most vizsgáljuk meg a második és harmadik sort! Hol tér el egymástól? (az utolsó hang)

Mielőtt elénekeljük, figyeljük meg, hogyan változik a ritmus a harmadik sorban. Mi lehet az oka? (alkalmazkodó ritmus)

Énekeljük el a dal két középső sorát!

Most kapcsoljuk össze a négy sort! Milyen hangköz ugrásra kell felkészülnünk az első sor végén? (T8)

Ismételjük meg a dallamot lalázva!

Hallgassátok meg szöveggel! Néma énekléssel kövessétek a szemetekkel! Ki énekelhette a dalt, milyen élethelyzetben?

Énekeljük el közösen, szöveggel is!

Az óra befejező része:

https://www.youtube.com/watch?v=SpEY11Ij2Ng&ab_channel=unreal99

Melléklet:

Megoldások: T8,T1,T8,T1,T8,T1

d - d' d - d m - m' m - m SZ, - SZ SZ - SZ

4/4

m l sz m d | r m d t, | l, l, ? |

Szé - pen ű - szik a vad ká - csa a ví - zen,

l l sz m d m s l | m m ? |

Szé - pen le - gel a lo - vam a ré - ten,

Szé - pen szól a csen - gő a nya - ká - ba',

Ti - éd le - szek én, ba - bám nem - so - ká - ra.

Népdalokról tanultak összegzése

Az óra bevezető része

Ellenritmus-játék

Ha TÁ-t tapsolok, TI-TI a válasz, ha TI-TI-t tapsolok, TÁ a válasz. Nem csak tapssal, hanem más „testhangszerrel” is megszólaltatva. Aki ront, leül. A 3 utolsó állva maradt tanuló piros pontot kap.

Zenetörténeti memória kakukktojással

10 szó: karmester, mozgalmasság, líra, lovagok, pentaton, víziorgona, kórusmű, csontsíp, egyszerűség, kagyló

(1. számú melléklet)

Melyik szó kakukktojás? Miért?

Az óra fő része

Jut eszembe.. című játék

- nekem a pentatonról a népdal jut eszembe, nekem a népdalról...

-

Gondolati háló

(táblán vagy mentimeter.com segítségével)



NÉPDAL

- Rendszerezük a jellemzőket!
- Töltsétek ki a táblázatot! (2. számú melléklet)

Keressünk példákat!

Hull a szilva... (3. számú melléklet)

- éneklés szinkópa kiemelésével
- ritmusképletek

Érik a ropogós cseresznye (4. számú melléklet)

- éneklés közösen népi zenekari kísérettel

- stílus megállapítása

Érik a szőlő (5. számú melléklet)

- éneklés ritmus oszttinatóval
- stílus megállapítása
- éneklés szolmizációs hangokkal

Gyümölcs ritmuskosár

(6. számú melléklet – digitális tábla felhasználásával)

2/4-es, 3/4-es, 4/4-es ütemmutatóval ellátott kosarakba kell húzni a gyümölcsökkel jelölt ritmusokat.

Hibátlan munkáért piros pont jár.

Ebből kiemelem a 4/4-es ütemeket, s ezek alkotják a következő felismerési feladat alapját.

Szépen úszik a vadkácsa... (7. 8. számú melléklet)

- éneklés dallambújtatással
- a szöveg értelmezése, népdalküszöb szerepe

Által mennék én a Tiszán... (kép: 9. számú melléklet)

- természeti kép a népdalokban
- váltakozó ütemmutató megfigyeltetése

Az óra befejező része

Összegezzük a stílusrétegek jellemzőit!

Learningapps - Népdalok stílusrétegei

Népzenei keresztrejtvény

Learningapps - Népzenei keresztrejtvény

Zenehallgatás

A csitári hegyek alatt (Bíró Gergő)

<https://www.youtube.com/watch?v=nxcBEtJrbNU>

Népdalokról tanultak összegzése - Melléletek

1. melléklet

KARMESTER	MOZGALMASSÁG	LÍRA	VÍZIORGONA
LOVAGOK	PENTATON	CSONTSÍP	EGYSZERŰSÉG
KÓRUSMŰ		KAGYLÓ	

2.melléklet

SZEMPONTOK	RÉGI STÍLUSÚ	ÚJ STÍLUSÚ
dallamvonala:	ereszkedő	kupolás
betűképlete:	A ⁵ A ⁵ , AA, A ⁵ B ⁵ AB	AABA, ABB _v A
sorszerkezete:	kvintváltó lefelé	visszatérő
hangsora:	pentaton	Dúr, moll
előadásmódja:	parlando, rubato	tempo giusto

3.melléklet

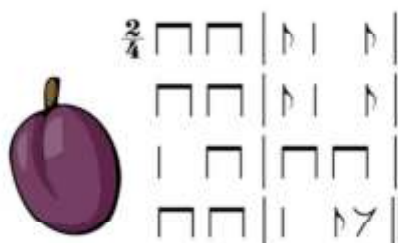

4.melléklet

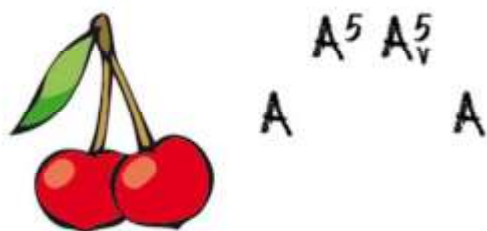

5.melléklet

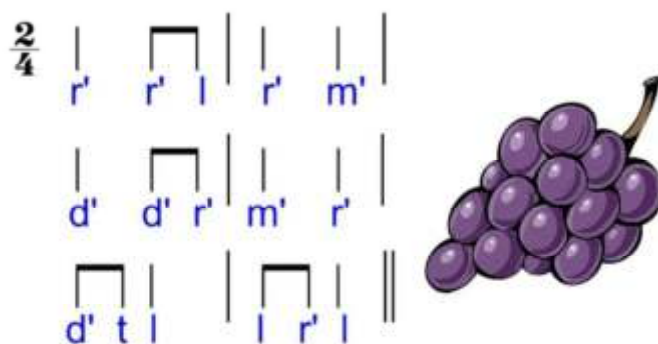

6.melléklet

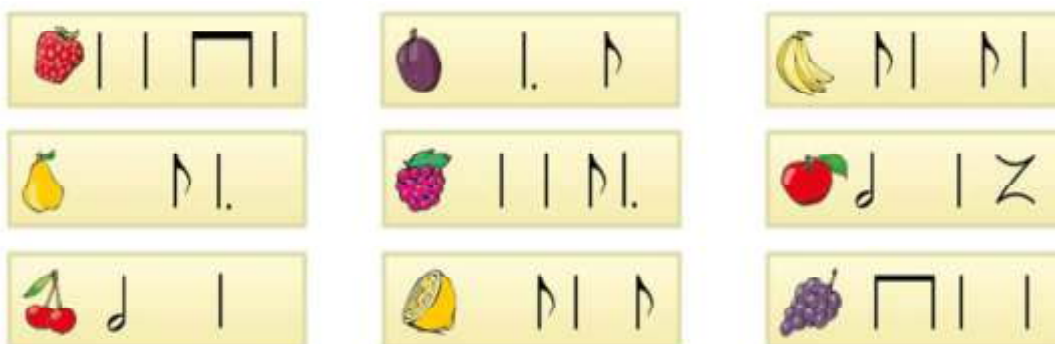

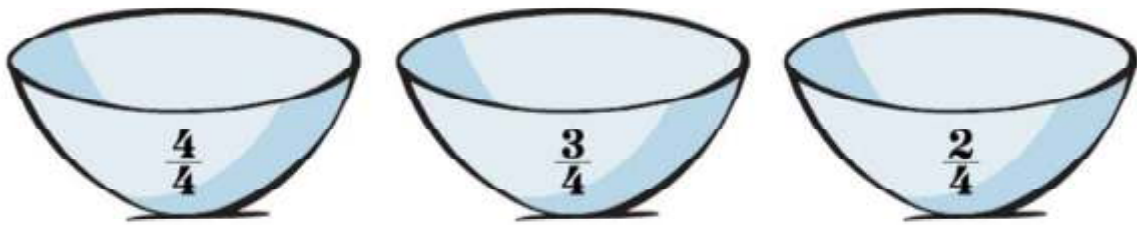

7.melléklet

$\frac{4}{4}$ 

5 8 7 5 3 4 5 3 2 1 1

Megoldás:
8.melléklet

$\frac{4}{4}$ 

m l s m d r m d t, l, l,

9. melléklet



http://www.biksady.com/lots_page.php?aid=3&lid=1679&page=2

Zenetörténeti óra – 6. évfolyam összegezés vagy 7. évfolyam ismétlés

Az óra bevezető része

Énekes köszönés (D'-ről indulva)

d d r m m r r
Szép jó na-pot kí-vá-nok!

Adjunk rá zenei választ is:

d d r m r d d

Ráhangolódás: mozgás párokban zenére

(a *tanulók* egymás háta mögött állnak, s az egyik tanuló irányítja társa mozgását)

Beethoven: Holdfény-szonáta

<https://www.youtube.com/watch?v=4Tr0otuiQuU>

vagy "Beethoven's Silence" - Ernesto Cortazar

<https://www.youtube.com/watch?v=YFD2PPAqNbw>

Az óra fő része

Zenei korszakok megelevenítése

- a korszakok, stílusok megnevezése
- időrendben megjelenítjük a táblán
- Feladat: Illeszd oda a jellemzőket az adott korszakhoz! (1. sz. melléklet)

Zenehallgatás-felismerés

Feladat: Melyik korszakhoz, stílusirányzathoz tartozik a részlet? Ha pontosan tudod, írd zeneszerzőt, címet is!

1. középkor – gregorián dallam (https://www.youtube.com/watch?v=Y-TdzbNYZO4&ab_channel=lohere)
2. klasszicizmus - Haydn: Üstdob-szimfónia (https://www.youtube.com/watch?v=1qUFX9gEARM&ab_channel=JosephHaydn-Topic)
3. őskor – Mongol sámánének (zenehallgatási cd 5. osztály – Nemzeti Kiadó)
4. ókor – víziorgona (https://www.youtube.com/watch?v=1nma5XegDDY&list=RD1nma5XegDDY&start_radio=1&ab_channel=StevenOri)

5. reneszánsz – kórusmuzsika, Lassus
(https://www.youtube.com/watch?v=hswJaD3mBUI&ab_channel=CezarVerlan)
6. barokk – Vivaldi: Tél
(https://www.youtube.com/watch?v=tiQiBBU7Lug&ab_channel=B%C3%A1lintn%C3%A9Moh%C3%A1csi)

Képek – barokk és klasszicizmus

Melyik stílusirányzatokat juttatják eszetekbe a képek?
(2. számú melléklet)

Mi jut eszedbe a klasszicizmusról?
mentimeter.com – asszociációs játék, gondolatfelhő alkotása

Rendszerezzük őket! (általános jellemzők)

Zenei jellemzők – barokk stílus

Vivaldi: Concerto 2 trombitára c. műve alapján
<https://www.youtube.com/watch?v=VSFKp0rNABQ>
(3. számú melléklet)

Zenei jellemzők – klasszicizmus

Beethoven: 9. szimfónia alapján

Közös éneklés: Örömhód(D')

(Klasszikus zeneszerzők)

***1. Ki vagyok én?
(Haydn)***

***2. Ki vagyok én?
(Beethoven)***

3. Riport: Mozart

Beethoven: A mormotás fiú dala

- közös éneklés
- műfaja
- periódus kiemelése

Improvizációs gyakorlat

- zenei kérdés – zenei válasz

Felismered a zeneszerzőket?

Learningapps - Arcképcsarnok

Párosítsd a zeneszerzőt a művével!

Learningapps - Zeneszerzők

Az óra befejező része

Zenehallgatás

Pentatonix - Evolution Of Music:

<https://www.youtube.com/watch?v=GPyJu5gUIyY>

Zenetörténeti óra – 6. évfolyam összegzés vagy 7. évfolyam ismétlés - Mellékletek

1.melléklet



2. melléklet

Barokk



<https://utazom.com/utazas/nemetorszag/barokk-palotak-es-kastelyok-hellbrunn-tirol-linderhof-chiemsee>



<http://www.bajabela.sulinet.hu/regi/regi/tubi/barokk/barokk.htm>



<http://fertodfesztival.hu/barokk/>

Klasszicizmus



<http://szeged.hu/images/stories/kultura/hirek/muzeum.jpg>



<http://www.elevengyerek.hu/gyerek-program/muzeumok-majalisa-budapest-magyar-nemzeti-muzeum-kertje-majus-16-17/>



https://www.mozaweb.hu/Lecke-MOZ-A_szerelem-Peldak-107390

3. melléklet



4. melléklet



https://hu.wikipedia.org/wiki/Joseph_Haydn

<https://commons.wikimedia.org/wiki/File:Beethoven.jpg>



<http://kidsmusiccorner.co.uk/composers/classical/mozart/>

Zenetörténeti óra 7. osztály – Erkel: Hunyadi László

Az óra bevezető része

Ellenritmus-játék

(ráhangolás, koncentráció megteremtése,
ritmuskészség fejlesztése)

Ha TÁ-t tapsolok, TI-TI a válasz, ha TI-TI-t tapsolok, TÁ a válasz. Nem csak tapssal, hanem más „testhangszerrel” is megszólaltatva. Aki ront, leül. A három utolsó állva maradt tanuló piros pontot kap.

Ki vagyok én? – játék

Egy tanuló kijön a táblához, s kártyán megkapja Petőfi Sándor nevét. Információkat kell mondania róla a társainak, de a nevet kiejteni nem szabad. A többieknek az információk alapján kell kitalálniuk, hogy ki ő.

Átvezetés: Melyik az a tanult dal, melynek szövegét Petőfi írta?

Juhászlegény...

- a dal éneklése
- sorainak megbetűzése
- összehasonlítása az új stílusú népdalokkal
- mi a műfaja? (népies műdal)
- a műfaj meghatározása

Ritmusházikó(4/4-es) – ebből memóriajáték

A táblára előre felrajzoljuk a házikót.

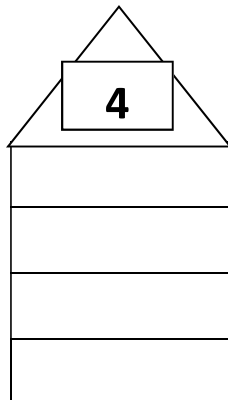

A tanulók segítségével kitöltjük. Úgy irányítom, hogy szerepeljenek benne ritmusképletek is

(nyújtott és éles ritmus). Fokozatosan letörlöm az egyes szinteket, majd a tanulóknak emlékezetből le kell írniuk sorban a ritmust.

A hibátlan munkáért piros pont jár.

A nyújtott és éles ritmus segítségével átvezetés a verbunkos zenéhez.

Melyik időszakban volt jellemző a magyar zenére a népies népdal és a verbunkos zene?
(XIX.sz.)

Memóriafejlesztés 10 szóval:

opera, himnusz, zongoraművész, karmester, sakkmester, tanár, operaház igazgató, elnök, verbunkos

Miután lassan felsoroltam a szavakat, emlékezetből le kell írni a tanulóknak minél többet.
Ki jut eszetekbe a felsorolt szavakról? (Erkel Ferenc)

Ez a feladat felcserélhető szókereső játékkal is:

(OPERA, HIMNUSZ, VERBUNKOS, OPERAHÁZ, KARMESTER)

<https://learningapps.org/display?v=pd3sfy3cc20>

Ki jut eszedbe a megtalált szavakból? Segít a háttérkép is! (Erkel Ferenc)

Erkel Ferencről tanultak felidézése

- Mely műfaj megteremtése fűződik a nevéhez?
(a verbunkoszenére épülő nemzeti opera)

Zenehallgatás

Bánk bán – Hazám, hazám

Learningapps

Írd le a füzetedbe, mit hallasz!

- az opera műfajának jellemzői

Erkel milyen témákat dolgozott fel operáiban? (történelmi)

Az óra fő része

Menjünk mi is vissza a történelemben!

Állóképek-gondolatkövetéssel

A székek összefordításával gyorsan csoportokat alkotunk. Minden csapat kap egy címet, aminek alapján állóképet kell létrehozni. Akinek megérintem a vállát, kimondja a gondolatát.

képek (címkártyákon)

- a király fogadása a palotában
- lázadás a király ellen
- lakodalomban
- a letartóztatás
- a kivégzés

Kiscsoportos improvizáció

Kicsit nehezebb lesz a dolgokat, mivel fogalmakat kell megeleveníteni némajáték segítségével. Most csak négyesével alkottok csoportot.

A többieknek ki kell találni az adott fogalmakat, melyeket felírunk a vizuál táblára.

fogalmak:

- bizalom
- árulás
- hűség
- hatalom
- megbocsátás
- boldogság
- összeesküvés

Mit jelentenek ezek a fogalmak?

Még mindig a múltban járunk, az 1450-es években. Mit tudtuk erről a történelmi időszakról? (Hunyadi János, Hunyadi László-kora)

Hunyadi László c. opera

Erkel ezt az időszakot vitte színre A Hunyadi László c. operájában. Az opera cselekményének vázát már megismertük az állóképek segítségével. Most olvassuk fel a tankönyvből a három felvonás tömör tartalmát.

Közben megállunk, s zenei idézeteket hallgatunk.

Zenehallgatás

Erkel: Hunyadi

- Meghalt a cselszövő

<https://www.youtube.com/watch?v=uUvsk9Hvm70>

- Palotás (részlet)

<https://www.youtube.com/watch?v=dhk1PEXjnk>

Az óra befejező része

A munka értékelése

Házi feladat

VI. Egyéb

Óratervek a digitális oktatáshoz

(A Mozabook felhasználásával)

Hej, tulipán (3. osztály)

A mai alkalommal új dallal ismerkedünk meg, bár lehet, hogy néhányótoknak már ismerős.

Első lépés: Nyisd ki a tankönyvedet a 63. oldalon. Hallgasd meg a dalt, s kövesd a könyvben a dallamát.

<https://www.youtube.com/watch?v=kK03Q3sFhsI>

Második lépés: Jelöld a sorok végén a dallamsorokat betűkkel.(A B) Hallasz-e azonos sort?

Hallgasd meg ismét a dallamot!

Harmadik lépés: Ha jól füleltél az előbb, akkor meghallottad, hogy az 1. és 2., valamint a 3. és 4. sor azonos. (AABB)

Tehát csak 2 dallamsort kell megtanulnunk.

Próbáld énekelni a felvétellel együtt.

<https://www.youtube.com/watch?v=zhmfgI6H8VQ>

Negyedik lépés: A dallal a tavaszt idéztük, idézzük most zenével is.

Hallgassuk meg először az olasz zeneszerző, Vivaldi Négy évszakából a Tavasz tételt.

Próbáld fülelni, hogy milyen hangszerek szerepelnek a műben.

<https://www.youtube.com/watch?v=V4owCW49RbE>

Egy gyönyörű zongoradarabot is javaslok. Chopin (Sopen) lengyel zeneszerző és zongoraművész műve a Tavaszi keringő.

<https://www.youtube.com/watch?v=a0hFZPvanMs&t=83s>

Végül pedig hallgassátok meg a Tavasz dalát:

<https://www.youtube.com/watch?v=VhBozSWFwSg>

Akinek van kedve, az készítsen a füzetébe szép tavaszi rajzot, s a bátrabbak az újonnan megtanult dalt is elküldhetik.

Legyél te is hangszerkészítő! (3.osztály)

- 1. lépés:** Előző alkalommal megismerkedtünk az Egy boszorka van... kezdetű dallal.
(Behelyettesíthetjük bármely előzőleg tanult dallal.)

Ismételd át!

<https://www.youtube.com/watch?v=3xNPc16e5g8>

- 2. lépés:** A boszorka egyik fiának dudája van. Ti is ismertek sokféle hangszert.

Idézzük fel őket!

<https://learningapps.org/display?v=pxre749fn19>

- 3. lépés:** Legyetek kreatívak, s az otthon talált tárgyak segítségével készítsetek hangszereket.

Felhasználhatod pl. a kender tojás műanyag belsejét, kisebb dobozokat..., legyél fantáziadús

- 4. lépés:** A tanult dalok közül válassz egyet, s kísérd magad a saját készítésű hangszereddel.

Akár bevonhatod a családodat is.

Lehet értékelni az elküldött produkciót, esetleg a hangszerről küldött képet.

Legyél te is népdalgyűjtő! (3. osztály)

- 1.lépés:** olvasd el a tankönyved 54. oldalán a szöveget a népdalokról.

- 2. lépés:** Nyisd ki a füzeted, s írd fel a címet középre!

A népdalok

- 3. lépés:** Válaszolj a füzetedben írásban a kérdésekre, így kiemeljük a lényegét, amit tudnunk kell!

1.kérdés - Ismerjük a népdalok szerzőit?

2.kérdés - Hogyan, milyen módon terjedtek a népdalok?

3.kérdés - Kik a legnagyobb népdalgyűjtőink?

- 4. lépés: Legyél te is népdalgyűjtő!**

Hívd föl nagyszüleid, idősebb rokonaid közül azt, akitől szívesen megtanulnál egy új dalt, s ő is szívesen megtanítaná neked.

Vegyétek fel, s adjátok le a felvételt a Google tantermen keresztül.

Remélem, jól fog sikerülni! Ha valakinek nem menne, az se keseredjen el, nincs belőle semmi probléma!

Megfogtam egy szúnyogot (3. osztály)

Első lépés: Ki vagyok én?

Elég csípős tudok lenni.

Szeretem mások vérét szívni.

Tudok repülni.

Ha rájöttél, hogy ki vagyok, hallgasd meg az alábbi régebbi dalt, amiben szerepelek.

https://www.youtube.com/watch?v=elcCBw_mMm0

Második lépés: Énekeld el a dalt ti-ti tá (taps-taps térd) ritmuskíséréssel.

Harmadik lépés: Az új dalunk főszereplője is ez a pimasz rovar.

Hallgasd meg a dalt. A tankönyv 69. oldalán találsz. Jelöld a sorok végén az azonos sorokat A betűvel, a hasonló sorokat B és Bv betűvel.

<https://www.youtube.com/watch?v=QBo-8029aB4>

Negyedik lépés: Énekeld a dalt a felvétellel együtt.

<https://www.youtube.com/watch?v=Ahp3m020X0M>

Ötödik lépés: Ezt a dalt kánonban is lehet énekelni. Ti ebben nagyon ügyesek vagytok.

Most is próbálkozhattok vele, bekapcsolódhattok a felvételen az 1. majd a 2. szólamba is.

<https://www.youtube.com/watch?v=FNtsRFBE6k8>

Hatodik lépés: Gyakorold a dalt a Musicators feladatsorának segítségével!

A linket másold be a google keresőbe, s így tudod megnyitni.

<https://musicators.com/public/set/5f7067b7e9a828001e4947d8>

Hetedik lépés: Ismételjük át, amit a hangszerek csoportjairól tanultunk!

<https://learningapps.org/display?v=prktgibbc19>

Szorgalmi:

Játsszunk a ritmusokkal!

A Rhythm Teacher 10. feladatban érj el legalább 1200 pontot.

Ha sikerült ezt a pont megszerezned, fotózd le, s küldd el a classroomban. Ötöst kapsz érte.

Régi táncdal (5. osztály)

Az emberek több száz évvel ezelőtt is szerettek táncolni, vigadozni, de természetesen nem olyan zenére, amire a mai fiatalok.

Ma visszalátogatunk a XVI-XVII. századba, s ennek a kornak a tánczenéjével ismerkedünk meg.

1. lépésként hallgasd meg ezt a dallamot, s ismerd fel a hangszereket!

<https://www.youtube.com/watch?v=WGxFa-QPq3w>

Ma egy új dallal is meg fogunk ismerkedni!

2. lépésként nyisd ki a tankönyvedet a 49. oldalon! Itt található a Régi táncdal

A szöveg nélküli dallamot itt hallhatod:

<https://www.youtube.com/watch?v=GhQGCqEE7-o>

3. lépésként próbáld ráénekelni a szöveget a tankönyv segítségével

4. lépésként, ha letöltötted a mozabookot, akkor annak az 53. oldalán találod a dalt, illetve a lap alján a zenehallgatást, a mű vegyeskari változatát. A hangjegyre kell rákattintanod, úgy nyithatod meg.

Ha nincs mozabookod, akkor itt hallgathatod meg.

<https://www.youtube.com/watch?v=z3rXHRqapjY>

Idézzük fel, milyen szólamok találhatóak a vegyeskarban!

női szólamok: szoprán, mezzo, alt

férfi szólamok: tenor, bariton, basszus

A művet Bárdos Lajos dolgozta fel

5. lépésként olvasd el a tk. 48. (mozabook 52.) oldalán Bárdos Lajos munkásságának bemutatását!

6. lépésként gyakoroljunk!

Oldd meg a Musicators feladatsorát!

Ha az alábbi linket beírod a google keresőbe, akkor meg tudod nyitni a feladatot.

<https://musicators.com/public/set/5f6b462ff12eb8001e8b1b52>

Zenétörténet: Őskor, ókor zenéje (5. osztály)

Első lépésként: Hangolódjunk rá (nem szokványos módon) a zene történetére!

Nézd meg az alábbi videót!

<https://www.youtube.com/watch?v=IExW80sXsHs>

Második lépésként: Menjünk vissza az őskorba.

Ezekben az időszakokban a zene története megegyezik az emberiség történetének korszakaival.

- a) Nyisd ki a tankönyvedet a 66. oldalon. Olvasd el az első szakaszt, s keresd meg a választ, hogy kiknek, miknek a segítségével szerezhetnek a tudósok információt az őskor zenéjéről, kultúrájáról.
- b) A feltöltött linkeken olyan „dallamokat” hallhattok, amelyeket ma élő civilizálatlan törzseknél, primitív népeknél vettek fel. Hiszen még ma is léteznek olyan népek, ahol lehet ezt a törzsközösségi életet tanulmányozni.
 1. A gonosz szellem ráküldése az ellenségre – vagyis szertartáson a sámán azért fohászkodott ilyen módon, hogy az ellenséget valami baj érje.
 2. Itt már megjelenik az egyszerű „kísérőhangszer” is. Az őskori ember életében gyakran megjelentek az olyan állatok, amelyeknek a nevét nem lehetett kiejteni, csak valamilyen tulajdonságát említették, vagy éppen a hangját utánozták. Vajon melyik állatot idézték? (farkas)
 3. Érdekes módon megjelenik a kánonban történő éneklés is.
 4. A természetben élő népeknél gyakori, hogy különféle állat/madárhangokat utánoznak, s azzal próbálják gyermeküket is elaltatni. (Perui altatódal)
- c) Ismét a könyvedet vedd elő. Olvasd el a további szöveget, s kapj választ arra, hogy milyen hangszerek jöttek létre először, majd a későbbiek során.

Harmadik lépésként: Ismerkedj meg az ókor három jelentős birodalmának zenéjével, jellemző hangszereivel.

- a) Arra keress választ, hogy
 - a zene mely területeken jelentkezett ezekben az országokban,
 - melyek a jellegzetes hangszereik
- b) Hallgassátok meg a Római Birodalomból maradt aquincumi víziorgona hangját. A víziorgona az egyik legjellegzetesebb ókori hangszer.

<https://www.youtube.com/watch?v=Inma5XegDDY>

Érdekesség: Ma a természet is képes produkálni ezt a hangot

<https://www.youtube.com/watch?v=Wd4CV5ShFpM>

Negyedik lépésként: Nézzük meg a videót az őskor, ókor művészetéről

<https://www.youtube.com/watch?v=usUed->

[zwVQM&list=PL0cbvhqfL7UOxZFSOi7NkyUA-gNRUaOY](https://www.youtube.com/watch?v=usUed-zwVQM&list=PL0cbvhqfL7UOxZFSOi7NkyUA-gNRUaOY)

Chopin: g-moll mazurka, Aranyosom (7. osztály)

A mai alkalommal Fryderyk Chopinnal, a „zongora poétájával” ismerkedünk meg

Első lépés: Életével a tankönyv 100. oldalán ismerkedhetsz meg.

Olvasd el a szöveget, s húzd alá a főbb gondolatokat, állomásokat.

Második lépés: A zseniális zeneszerző virtuóz zongoraművész is volt. Művei ezért elsősorban zongorára készültek. Ezért is nevezik a „zongora poétájának” (költőjének).

Harmadik lépés: A lengyel származású zeneszerző 21 évesen elhagyta a hazáját, de a honvágy gyakran visszatérő érzés volt az életében. Ezért is fordul a g-moll mazurkájában egy lengyel népdal felé.

Ismerkedjünk meg az Aranyosom kezdetű lengyel népdallal. (tk.101. oldal)

Hallgasd meg a dalt. (A képeket nem én tettem bele a videóba...)

<https://www.youtube.com/watch?v=NoldeGozsQs>

Próbálkozz a dal megtanulásával a videó segítségével. A dallam elég fülbemászó.

Negyedi lépés: Hallgasd meg a g-moll Mazurkát, ismerd fel benne a népdal dallamát, mintegy sóhaj motívumként.

https://www.youtube.com/watch?v=ws_mBRckobo

Ötödik lépés: Virtuóz zongoraműveire is hallgass példákat. Melyik tetszik leginkább és miért?

Fogalmazd meg!

Forradalmi etűd

https://www.youtube.com/watch?v=ZpuROwy_8mg

Nagyon virtuóz a következő mű is:

<https://www.youtube.com/watch?v=Gus4dnQuiGk>

Tavaszi álom – a romantikus dallam:

<https://www.youtube.com/watch?v=FltvuYc9VRw>

Ráadás: Egy filmet ajánlok nektek, amelyben szerepet kap Chopin zenéje. Ha van kedvetek, nézzétek meg.

A II. világháború borzalmi állnak a középpontban.

1939, Varsó. Wladyslaw Szpilman zongoraművész (aki gyönyörűen játssza Chopin műveit) egy lemezstúdióban dolgozik, amikor bombázni kezdik a várost. A felvétel félbeszakad, Wladyslaw hazatér. Otthon zsidó szülei és testvérei megpróbálják eldönteni, mit vigyenek magukkal, ha a növekvő náci fenyegetés miatt menekülniük kell Varsóból. Wladyslaw nem akarja elhagyni a várost, mivel szereti, s legalább annyira rajong Dorotáért, a fiatal csellistáért.

A film címe: A zongorista

<https://videa.hu/video/film-animacio/a-zongorista-teljes-film-2002-kVH6HNY3ZpYo7fCV>

Kiegészítő feladatlapok

1. osztály

Tájékozódás a vonalrendszerben

1. Vonal vagy vonalköz? Színezd a kottafejeket a megfelelő színre!

Vonal vagy vonalköz?

2. Vonal alatt vagy vonal fölött? Színezd ki a kottafejeket a megfelelő színre!
Színezd ki a zenélő állatokat is!

Vonal alatt vagy vonal fölött?

3. A vonalrendszerben a hangokat alulról felfelé számozzuk és olvassuk.

4. Hányadik vonalon vannak a hangok? Karikázd be a megfelelő sorszámot!

Hányadik vonalon van?

1. 2. 3. 4. 5. 1. 2. 3. 4. 5. 1. 2. 3. 4. 5.

1. 2. 3. 4. 5. 1. 2. 3. 4. 5. 1. 2. 3. 4. 5.

5. Hol van a vonalköz? Rajzold be a kottafejet a megfelelő helyre a vonalrendszerbe! Színezd ki a zenélő állatokat is!

Hol van a vonalköz?

3. ● 2. ● 1. ●

4. ● 3. ● 2. ●

Irodalomjegyzék

- Debreczeni Tibor (1999): *Drámapedagógiai órák alsóban, felsőben és főiskolán*, Kecskemét, Magyar Drámapedagógiai Társaság és a Kecskeméti Tanítóképző Főiskola.
- Gabnai Katalin (1993): *Drámajátékok gyermekeknek, fiataloknak, felnőtteknek* In.: Színházi füzetek/III. Marcibányi Téri Művelődési Központ, Budapest.
- Gabnai Katalin (2001): *Drámajátékok*. Helikon Kiadó, Budapest.
- Instruktor Öntevékeny Csoport szerkesztésében (1998): *Játékok*. Kiadó és kiadási hely ismeretlen.
- Kaposi László (2013): *Játékkönyv* Marcibányi Téri Művelődési Központ, Budapest.
- Kerényi György és Rajeczky Benjamin (1941): *Éneklő iskola* Magyar Kórus, Budapest.
- Király Katalin (2012): *Ének-zene 5*. Mozaik Kiadó, Szeged.
- Király Katalin (2012): *Ének-zene 6*. Mozaik Kiadó, Szeged.
- Király Katalin (2012): *Ének-zene 7*. Mozaik Kiadó, Szeged.
- Kodály Zoltán (2007): *Visszatekintés* Argumentum Kiadó, Budapest.
- Lassúné Ruskó Renáta (2018): *Ének – zene 2-4*. Mozaik Kiadó, Szeged.
- Szönyi Erzsébet (1996): A kodályi nevelési elvek időszerűsége. *Módszertani Lapok Ének-zene Az Országos Közoktatási Szolgáltató Iroda módszertani folyóirata*, 3. 2.sz.
- Debreczeni Tibor (1993): A drámapedagógia Magyarországon. In: Trencsényi László (szerk.): *Reformpedagógiai olvasókönyv*, Magyar Drámapedagógiai Társaság, Budapest.
- Felhasznált képek forrása: www.google.com